

# B-Klass Sports Tourer



Mercedes-Benz







## En bil som strålar av kraft och framåtanda

B-Klass karakteristiska exteriör förenar funktionell design med sofistikerad sportighet och binder på så sätt samman det bästa från två världar.



# Snygg och kultiverad med kvalitet i generna

En dynamiskt utformad frontspoiler,  
strålkastare med detaljarbete – och  
en unik ljussättning som ger lika mycket  
uppmärksamhet som den skapar.







## Kraftfull design med hög packningskomfort

De sportiga proportionerna möjliggör en bred öppning i lastutrymmet och en låg lastkant. De modifierade stötfångarna baktill med konturbetonat skydd och dekorlist i krom ger ett dynamiskt uttryck.

The image shows the interior of a car, focusing on the front seats and the passenger side door. The seats are upholstered in a rich, dark red leather with a pebbled texture and visible stitching. The door panel is black with a red leather insert. The car is parked in front of a building with a balcony and trees.

## Ett eldigt statement, utan överdrifter

Sportig elegans kännetecknar den funktionella kupén i B-Klass Sports Tourer. Komfortstolarna i tranbärsrött läder med kontrastsömmar utstrålar stilkänsla. Beroende på designstil och -paket kan du välja mellan högklassiga material och snygga färger till paneler och klädselar. Detaljerna sätter en tydlig prägel, exempelvis den galvaniserade knappen i silverkrom för den elektriska sätesinställningen. Genuin stil hänger ju även på detaljerna.









## Dynamisk, elegant och kompakt

B-Klass Sports Tourer lägger maximal vikt vid sportighet och elegans. Dessa anspråk ger B-Klass Sports Tourer uttryck för med ett urval designversioner, designpaket samt snygga material och färger.



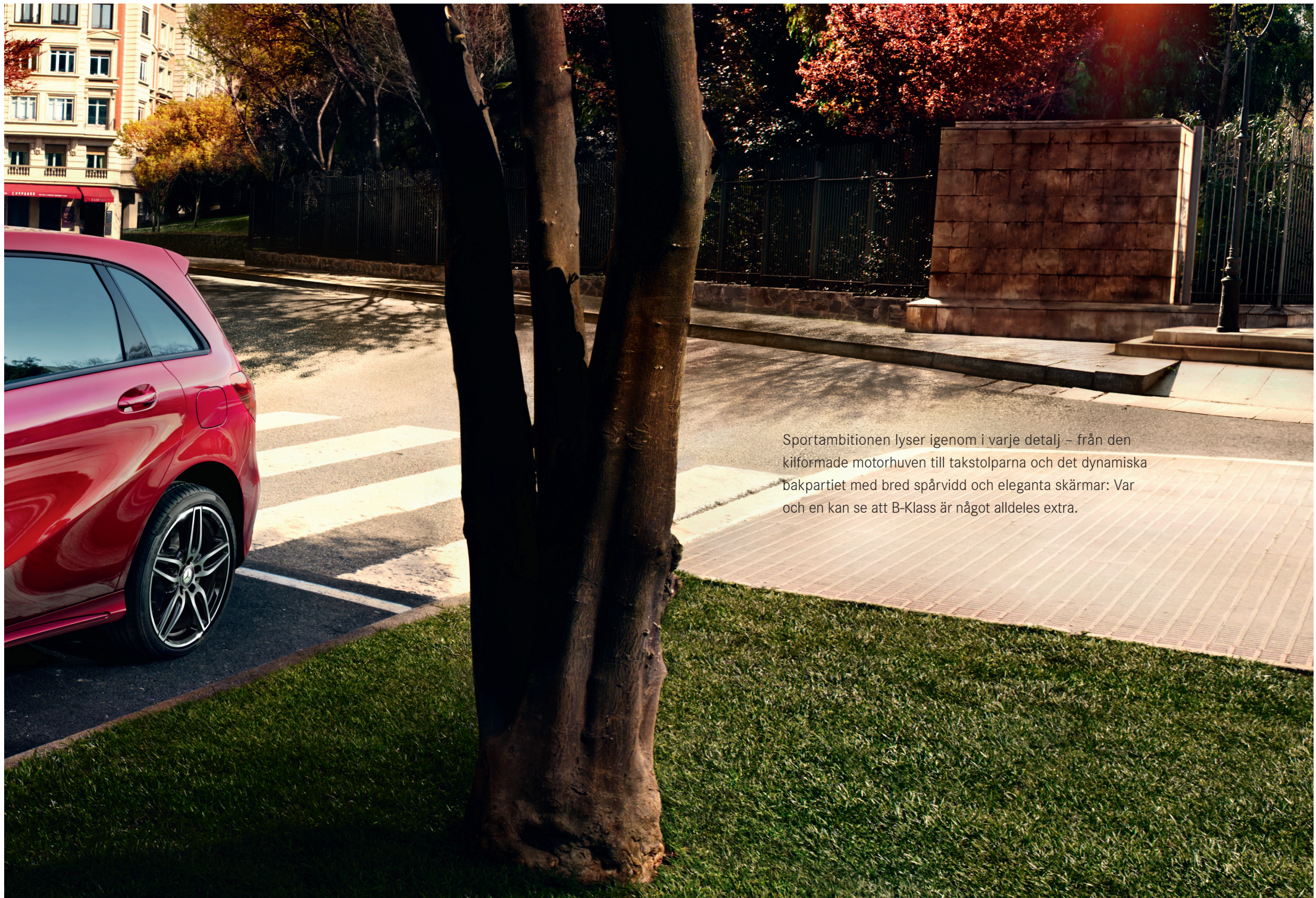

Sportambitionen lyser igenom i varje detalj – från den kilformade motorhuven till takstolparna och det dynamiska bakpartiet med bred spårvidd och eleganta skärmar: Var och en kan se att B-Klass är något alldeles extra.



## COMAND online

Oavsett om det rör sig om navigation, telefon, audio, video eller internet – med manövrerings- och visningssystemet COMAND Online har du åtkomst till och överblick över alla medier. Visningen sker på multimediesystemets 20,3 cm (8") stora, högupplösta skärm. Manövreringen sker enkelt och intuitivt.



## Aktiv parkeringsassistent

Den aktiva parkeringsassistenten hjälper dig både att hitta en lämplig parkeringsficka och med själva parkeringen, i såväl längs- som tvärgående fickor. Den styr assisterat in din B-Klass i parkeringsfickor, om du så önskar, och hjälper till vid styrning och bromsning (endast vid automatväxellåda).



## Backkamera

Backkameran gör det betydligt enklare och säkrare att fickparkera och manöverköra. Kameran startar automatiskt när backväxeln läggs i. Föraren kan tydligt se omgivningen bakom bilen på multimediesystemets skärm, och dynamiska hjälplinjer underlättar orienteringen vid manöverkörning.



## LED-strålkastare

LED-tekniken förbättrar din sikt genom den breda ljusfördelningen, de dagsljusliknande ljusfärgerna och den låga energiförbrukningen. De markerade konturerna och exklusivt utformade detaljerna ger en omisskännlig look även i dagsljus. När bilen låses upp hälsar välkomstfunktionen föraren välkommen med ett fantastiskt ljusspel.



## Ännu mer praktisk än du trodde

Laddkabel, näsdukar, matsäck ... För att kunna vara flexibel i vardagen måste du vara rustad för alla eventualiteter. I B-Klass ryms allt du vill ha med. Förutom de många förvaringsfacken i förarkupén erbjuder förvaringspaketet ännu mer praktisk hjälp för att hålla ordning. I paketet ingår ett glasögonfack ovanför vindrutan, nätfickor på framstolarnas ryggstöd, en nätficka vid golvet på passagerarsidan, fällbara bord på förar- och passagerarstolens ryggstöd samt förvaringsfack under framstolarna.



## Bagagerumspaket

Bagagerumspaketet består av ett bagagegolv som är justerbart i två höjder, ett 12 V-uttag i bagageutrymmet samt en hopfällbar box under golvet. I det övre läget bildar golvet tillsammans med lastkanten en nästan plan yta. I det nedre läget blir bagageutrymmet större och det blir enklare att lasta höga föremål.





## Sätesskomfortpaket

När du väl har stigit in kommer du att vilja stanna kvar. Bekvämare än så här går det knappast att sitta! Dessutom är det en komfort som ökar säkerheten. Sätesskomfortpaketet ger utökade möjligheter att ställa in stolarna ergonomiskt och höjer sittkomforten ytterligare – inte minst på långa sträckor. Med paketet får du stolar i en egen design och möjlighet att ställa in höjden även för passagerarstolen fram samt ställa in sätesdynans djup och justera sitslutningen för båda framsätena.



## Universellt telefonipaket

Via ett universellt uttag i armstödet kan mobiltelefoner enkelt anslutas till bilens handsfree-system. Din smartphone sätts enkelt i telefonhållaren och bilens utvändiga LTE-antenn ger en optimal mottagnings- och sändarkvalitet. Dessutom kan batteriet laddas och mobiltelefonen styrs bekvämt via bilens system. Även åtkomsten till det interna telefonminnet sker på samma sätt.

## Designversion Style Line

Designversion Style Line framhäver bilens självsäkra och självständiga karaktär med uttrycksfulla lättmetallfälgar, stolar med klädsel i tyg Vianen och dekorationssömmar samt paneler i linjedesign.



## Designversion Urban Line

Varje detalj i denna designversion andas sportambitioner – från 17-tums lättmetallfälgarna i 5-dubbelekerdesign till avgasrörsförlängningarna, klädseln i konstläder ARTICO/tyg Montfoort och multifunktionsratten i läder.



## Designversion AMG Line

I AMG Line ingår flera perfekt matchade detaljer som förstärker den sportiga och exklusiva känslan – från dynamisk AMG Styling med sportiga AMG lättmetallfälgar till det sänkta sportkomfortchassiet och multifunktionssportratten.



## Night Package

Med markanta designelement för exteriören ger Night Package en sportig och uttrycksfull karaktär åt bilen. Det omfattar utvalda designelement i svart – från kylarinklädnaden till lättmetallfälgarna och kantlisterna nedtill på sidorutan. Värmedämpande mörktonade rutor från B-stolpen skyddar mot nyfikna blickar samtidigt som bilen får en ännu sportigare utstrålning.



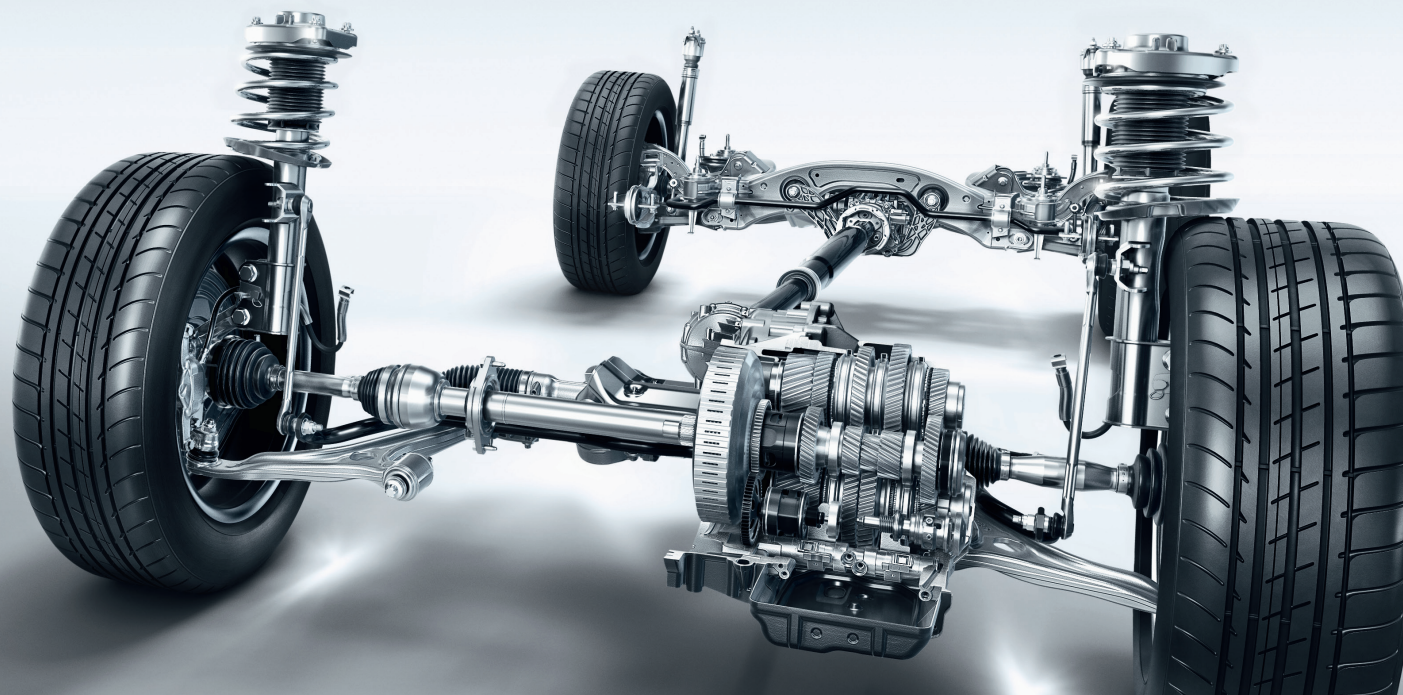

## Fyrhjulsdrift 4MATIC

Kontakten mellan motorn och drivlinan är bättre än någonsin. Med direkt drivning på alla fyra hjul utvecklar bilen en imponerande kördynamik. Det blir därmed enklare att köra i gång och accelerera, inte minst på besvärliga underlag. Denna variant av 4MATIC ger bästa tänkbara balans mellan dynamik, väggrepp och effektivitet i alla körsituationer. Det hela är möjligt tack vare den variabla vridmomentfördelningen som sträcker sig från ren framhjulsdrift till en fördelning på 50:50 mellan fram- och bakaxel.

### KÖRPROGRAMSVÄLJARE DYNAMIC SELECT

Systemet kan ändra egenskaperna hos motor, växellåda, chassi och styrning. Med körprogramsväljaren DYNAMIC SELECT på den övre kontrollpanelen väljer du enkelt något av de fyra körprogrammen Comfort, Sport, Individual och Eco. I grundläget är det välbalanserade och komfortoptimerade Comfort-programmet inställt. Mer smidighet och dynamik erbjuder körprogrammet "Sport". Körprogrammet "Eco" främjar en låg bränsleförbrukning. Det individuella körprogrammet ger föraren möjlighet att själv ställa in olika egenskaper för bland annat styrning, drivlina och chassi.



## Mercedes-Benz Intelligent Drive

I stressiga situationer som rusningstrafik, mörkerkörning eller på okända vägar blir din B-Klass ett extra stöd på vägen. Bakom det hela står ett koncept som gör varje körning i en Mercedes-Benz till en stilstudie i säkerhet: Mercedes-Benz Intelligent Drive. För den tid du tillbringa bakom ratten är din egen. Tid för avkoppling. Tid att tanka energi. Så att du framför allt når ditt mål säkert, men också avspänt.

### PRESTATIONSHÖJANDE KOMFORT OCH FÖREDÖMLIG SÄKERHET

Den **aktiva avståndsassistenten DISTRONIC** hjälper dig att automatiskt hålla ett säkert avstånd till framförvarande fordon och avlastar dig, särskilt på långa sträckor och i bilköer. Det radarbaserade systemet bromsar in bilen vid behov och accelererar den, om möjligt, till den sparade hastigheten. Det minskar risken för påkörningsolyckor och ökar komforten.

Om systemet registrerar ett annat fordon i döda vinkeln tänds en röd triangel i ytterbackspegeln. Om föraren förbiser varningen och aktiverar bilens blinkers ljuder även en varningssignal. **Dödvinklassistenten** är aktiv i hastigheter mellan 30 km/h och bilens maxhastighet.

Det är skönt att veta att B-Klass också håller koll på omgivningen och griper in om det skulle behövas. Den **aktiva bromsassistenten** kan hjälpa till att minska risken för påkörningsolyckor. Systemet fungerar enligt följande: Systemet varnar föraren visuellt om avståndet till ett framförvarande fordon blir för litet. Om systemet registrerar att det finns risk för kollision hörs även en varningssignal, och förarens inbromsning kan förstärkas. Om föraren inte reagerar kan systemet sänka hastigheten.

# Tekniska data

Cylindervolym, cm <sup>3</sup>
Effekt <sup>1</sup> , kW [hk] vid v/min
Acceleration 0-100 km/h, s
Maxhastighet, km/h
Bränsleförbrukning <sup>4</sup> , l/100 km
Stadskörning
Landsvägskörning
Blandad körning
CO <sub>2</sub> -utsläpp <sup>4</sup> blandad körning, g/km
Utsläppsklass <sup>5</sup> /energi <sup>6</sup>

Cylindervolym, cm <sup>3</sup>
Effekt <sup>1</sup> , kW [hk] vid v/min
Acceleration 0-100 km/h, s
Maxhastighet, km/h
Bränsleförbrukning <sup>4</sup> , l/100 km
Stadskörning
Landsvägskörning
Blandad körning
CO <sub>2</sub> -utsläpp <sup>4</sup> blandad körning, g/km
Utsläppsklass <sup>5</sup> /energi <sup>6</sup>

Det bästa för motorn -  
Mercedes-Benz Originalmotorolja

## Dieselmotorer

B 180 d	B 200 d	B 220 d
1.461	1950	1950
85 [116] / 4.000	110 [150] / 3.400	140 [190] / 3.800
10,7	8,3	7,2
200	219	234
4,2 - 4,3	5,2 - 5,5	5,3 - 5,3
3,7 - 3,9	3,7 - 4,0	3,8 - 4,0
3,9 - 4,0	4,2 - 4,5	4,4 - 4,5
102 - 107	112 - 119	116 - 119
A+	A	A

## Bensinmotorer

B 180 (aut)	B 200 (aut)	B 220 4MATIC	B 250	B 250 4MATIC
1.332	1.332	1.991	1.991	1.991
100 [136] / 5.500	120 [163] / 5.500	140 [190] / 5.500 - 6.100	165 [224] / 5.500	165 [224] / 5.500
9,0	8,2	7,1	6,4	6,4
212	223	234	250	250
7,4 - 7,5 (7,4 - 7,7)	7,9 - 8,3 (6,8 - 6,9)	9,0 - 9,1	8,1 - 8,3	9,0 - 9,1
4,5 - 4,8 (4,2 - 4,4)	4,6 - 4,9 (4,6 - 4,9)	5,4 - 5,6	5,2 - 5,4	5,4 - 5,6
5,6 - 5,8 (5,4 - 5,6)	5,9 - 6,2 (5,4 - 5,6)	6,7 - 6,9	6,3 - 6,4	6,7 - 6,9
127 - 132 (123 - 128)	134 - 141 (124 - 129)	153 - 158	143 - 147	153 - 158
B	C (B)	C	C	C

<sup>1</sup> Uppgifter om effekt enligt EG-direktiv nr 715/2007 i dess gällande lydelse. <sup>2</sup> Tillfälligt tillgänglig. <sup>3</sup> Elektroniskt reglerad. <sup>4</sup> Angivna värden har beräknats enligt föreskriven mätmetod. Uppgifterna avser "NEDC-CO<sub>2</sub>-värden" i enlighet med artikel 2, första stycket i genomförandeförordning (EU) 2017/1153. Värdena för bränsleförbrukning har beräknats utifrån dessa värden. För mer information om officiell bränsleförbrukning och officiella specifika CO<sub>2</sub>-utsläpp för nya personbilar hänvisar vi till Konsumentverkets webbtjänst [www.bilsvar.se](http://www.bilsvar.se). Där finns uppgifter om CO<sub>2</sub>-utsläpp och strömförbrukning i nya personbilar. Angivna värden avser inte ett enskilt fordon och är inte en del av erbjudandet, utan tjänar enbart som jämförelse mellan de olika fordonstyperna. Samtliga utsläppsvärden gäller bil i grundversion. Högre utrustningsnivå, svensk standardutrustning, större däckdimension och högre vikt kan ge högre bränsleförbrukning och koldioxidutsläpp. Fordonsindividuella uppgifter om förbrukning och utsläpp finns på Konsumentverkets webbtjänst [www.bilsvar.se](http://www.bilsvar.se) Värdena varierar beroende på vald tillvalsutrustning. <sup>5</sup> Gäller endast inom EU. Nationella avvikelser kan förekomma. <sup>6</sup> Beräkningen baseras på uppmätt CO<sub>2</sub>-utsläpp med hänsyn till bilens vikt. Gäller endast Tyskland. Du hittar fler tekniska data på [www.mercedes-benz.se](http://www.mercedes-benz.se)

# Mått

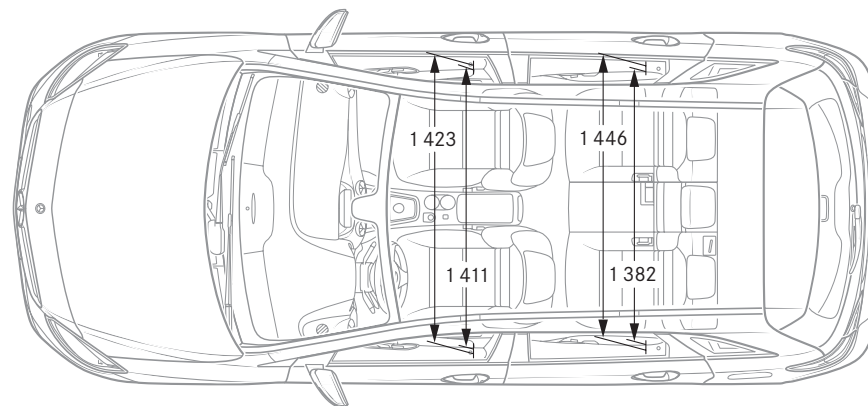
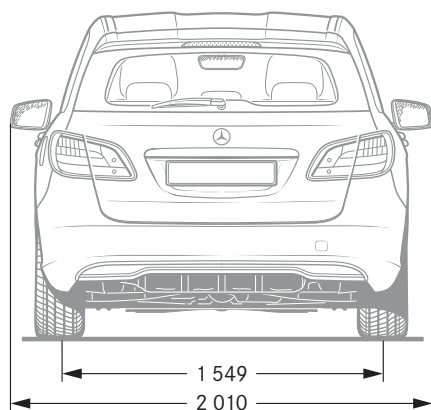
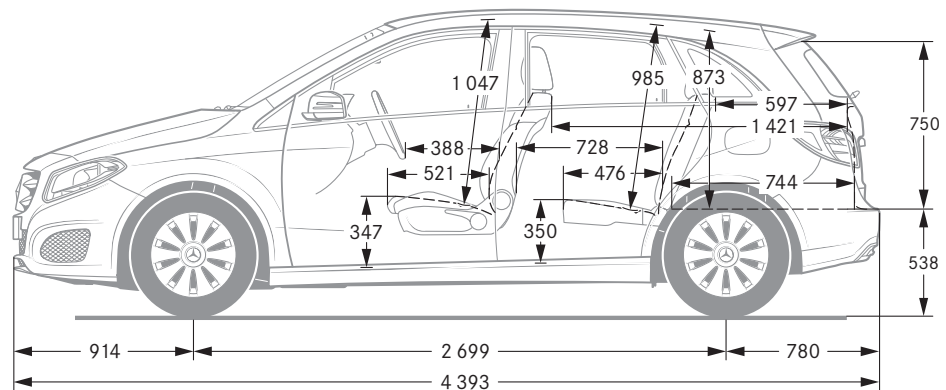
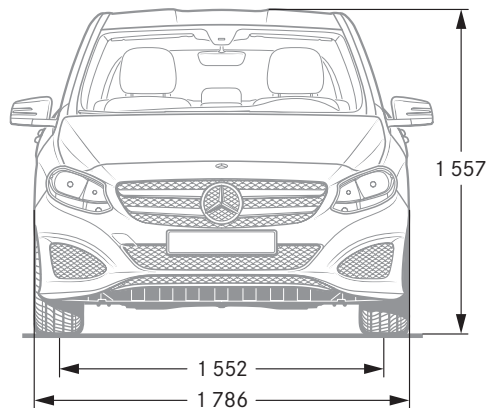

Alla mått i millimeter. Uppgifterna på bilderna är medelvärden. De gäller för olastade bilar med grundutrustning.



# SPORT — F O R — GOOD

Mercedes-Benz är en av de samarbetspartners som har varit med ända sedan den globala stiftelsen "Laureus Sport for Good Foundation" grundades år 2000. Stiftelsen är ett av de viktigaste sociala initiativen för märket Mercedes-Benz. Laureus Sport for Good sponsrar sociala idrottsprojekt för behövande barn och ungdomar och har som mål att skapa möjligheter och förmedla viktiga värderingar som lagkänsla, respekt och målmedvetenhet. Vårt ledmotiv är "Change the Game for Kids" och det vill vi gärna dela med dig. När du köper en Mercedes-Benz stöder du stiftelsen "Laureus Sport for Good".

**Om uppgifterna i denna publikation:** Produkten kan ha ändrats efter sista redigering (15 maj 2018). Tillverkaren har rätt att införa konstruktions- och designändringar, avvikande färgnyanser och förändrad leveransomfattning, under förutsättning att dessa förändringar och avvikelser är skäligen ur ett kundperspektiv. Återförsäljare eller tillverkare kan använda beteckningar eller sifferuppgifter för beställning eller för en beställd produkt utan att några anspråk kan göras utifrån detta. Bildmaterialet kan innehålla tillbehör eller tillval som inte ingår i standardleveransomfattningen. Denna

Daimler AG, [dialog@daimler.com](mailto:dialog@daimler.com), 09-0618

publikation har internationell spridning. Information om lagar, rättigheter och skatter är dock endast giltig i Tyskland vid publikationens manusstopp. Kontakta din lokala Mercedes-Benz återförsäljare om du har frågor om vilka lagar och föreskrifter som gäller i Sverige.

[www.mercedes-benz.se](http://www.mercedes-benz.se)