



Nya Kia

SORENTO



The Power to Surprise



Redo för nya äventyr

Nya Kia Sorento är designad för att tala till alla dina sinnen. Oavsett om du väljer den 5-sitsiga eller 7-sitsiga versionen, så är bilen både rymligt och praktiskt designad. Det här är bilen för den som förväntar sig lite mer, och har lite högre krav. Med slående design, avancerad teknik och känsla för kvalitet, kommer den här eleganta SUV:en att göra din resa ännu mer spännande.





7 ÅRS
NYBILS-
GARANTI

7 års nybilsgaranti från fabrik

Kia nybilsgaranti från fabrik gäller i 7 år/ 15.000 mil.
Giltig i EU (även Norge, Schweiz, Island och Gibraltar)
och enligt lokala villkor och förhållanden.



KVALITET

Ett tryggt löfte

Det är ingen tvekan om att en SUV med sitt robusta utseende inger en viss respekt. Men storleken är inte allt. Syna nya Sorento och du kommer att upptäcka våra designers yrkesskicklighet och sinne för detaljer, vilket gör denna SUV till en perfekt ambassadör för Kias prisbelönta design och intelligenta teknik. Och, precis som du förväntar dig, en bil som är välbyggd och levereras med Kias branschledande 7-åriga nybilsgaranti från fabrik.



CRDi

EXTERIÖR DESIGN

Förgyller tillvaron

I nya Kia Sorento hittar du massor av intelligenta funktioner, allt omgivet av snygg och robust design. I fronten återfinns den distinkta Kia grillen, som här är uppdaterad med ett nytt tredimensionellt ruttmönster. En lång motorhuv, låg taklinje och svepande silhuett bidrar till det dynamiska utseendet. Med snyggt integrerade bromsljus i LED bidrar även Sorento's baksida till den djärva och självsäkra karaktären.





INTERIÖR DESIGN

Elegans och ergonomi

Den rymliga och eleganta kupén andas kvalitet, och ger samtidigt en välkomnande känsla. Förarmiljön är ergonomiskt utformad där knappar och reglage lätt kan nås utan att föraren tar händerna från ratten eller ögonen från vägen.





8" LCD pekskärm
På denna lättlästa pekskärm kan du manövrera både navigationssystemet och det magnifika ljudsystemet från Infinity (levereras med 10 högtalare och en förstärkare). Den visar även backkamerans vy. Standard Business Plus.

TEKNIK & ANSLUTNING

Inspirerad och i full kontroll

Nya Kia Sorento är fullmatad med smarta funktioner som gör din resa både roligare och tryggare.



7" TFT-LCD-skärm

Färddata visas på en TFT-LCD-skärm med hög kontrast, vilket gör informationen tydligare och mer lättläst. Standard för Bussiness och Business Plus.



Kromdetaljer

Inre dörrhandtagen är i krom, och kromdetaljer omger ventilationsutblås samt mittkonsolen.



Ny golvkonsol, automatlåda

Konsolen har inte bara nytt utseende, här hittar man numer en elektronisk parkeringsbroms istället för en manuell handbroms.



Bakre ventilation och strömförsörjning

Passagerarna i baksätet kan själva justera luftflödet via utblåsen placerade på golvkonsolens baksida. Som standard för Business Plus, finns här även en USB-port samt 12-volts uttag.

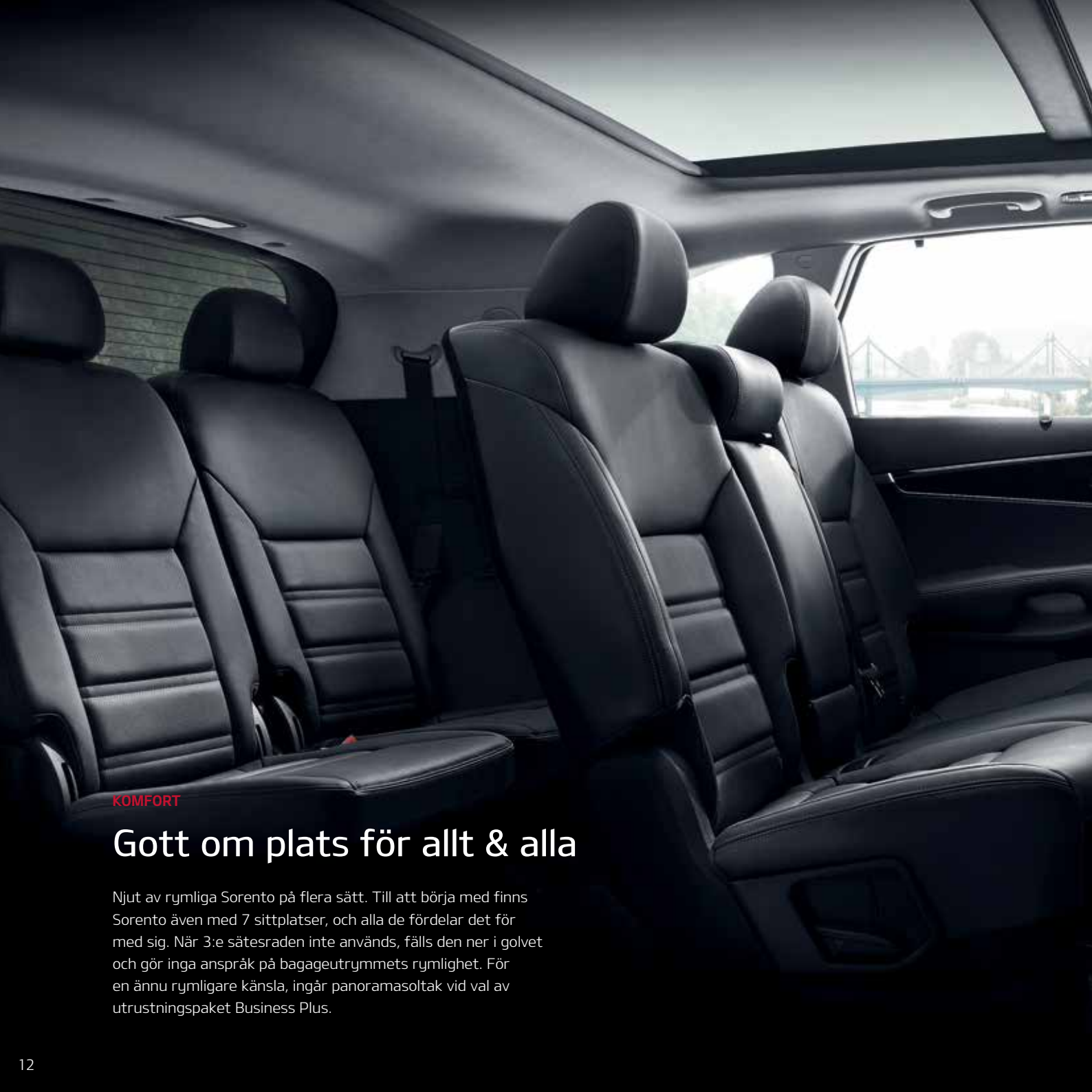

KOMFORT

Gott om plats för allt & alla

Njut av rymliga Sorento på flera sätt. Till att börja med finns Sorento även med 7 sittplatser, och alla de fördelar det för med sig. När 3:e sätesraden inte används, fälls den ner i golvet och gör inga anspråk på bagageutrymmets rymlighet. För en ännu rymligare känsla, ingår panoramasoltak vid val av utrustningspaket Business Plus.





10-steg

Eftersom vi alla är olika: Elinställbart förarsäte (10-steg) och justerbart svankstöd (4-steg), gör det lätt att hitta den optimala körställningen. Standard Business Plus.

270 mm

För att lätt ta sig in till 3:e sätesraden, är 2:a sätesraden skjutbar 270 mm framåt/bakåt.

8-steg

Elinställbart passagerarsäte (8-steg). Standard Business Plus.



Lätt att ta sig i och ur

På 7-sits versionerna är den 2:a sätesraden fällbar samt går att skjuta fram/bak i 270 mm, detta för att man lätt ska kunna ta sig till/från platserna i 3:e sätesraden.



Uppvärmbara och ventilerade säten

Bekvämt oavsett årstid: För kalla dagar är både framsäten och baksäten uppvärmda, och för varma sommardagar är framsätena utrustade med *ventilation. *Standard Business Plus.



Förlängning av förarstol

Med en enkel knapptryckning kan förarstolens sätesdyna förlängas, så att även längre förare sitter bekvämt. Standard Business Plus.



Elinställbart förarsäte i 10-steg.
Standard för Business Plus.



Justerbart nackstöd

Framsätens nackstöd kan med fördel justeras upp/ner via en knapp på nackstödetts ena sida. Standard för Business och Business Plus.

Fem eller sju säten för maximal flexibilitet

Baksätena kan fällas helt eller delvis, allt för bästa säteskombination och bagageutrymme för din resa.



3:e raden delvis fälld



2:a raden delvis fälld (för långa föremål)



3:e raden helt fälld med plan yta



2:a raden delvis fälld



3:e raden helt fälld med plan yta, 2:a raden delvis fälld



2:a raden helt fälld med plan yta

7 säten (tillval)

5 säten

ERGONOMI & MÅNGSIDIGHET

Anpassningsbart utrymme

Oavsett vad du planerat för resa så är Sorento förberedd. Du kan åka många, upp till 7 personer, eller åka några färre personer och lasta dessto mer. Sorento är bilen som passar utmärkt för både vardagsliv och äventyr, på landet och i stan.



Ryggstöds-spak, 2:a sätesraden (7-sits)



Förvaringslåda under bagageutrymmets golv (5-sits)



Förvaringsfack (5- och 7-sitsig)



Ryggstöds-spak, 2:a sätesraden

Används för att enkelt fälla 2:a sätesradens ryggstöd, utan att behöva öppna bagageluckan. Spakar finns placerade på var sin sida av lastutrymmet. Endast för 7-sitsiga modeller.

Förvaringslåda under bagageutrymmets golv

Förvara mindre föremål i detta oömma fack under lastutrymmet golv.

Förvaringsfack, insynsskydd

När du inte använder insynsskyddet kan du enkelt förvara det under bagageutrymmets golv.

Minnesfunktion för bakluckan

Stor hjälp för enklare lastning: öppningsvinklar/nivåer för bakluckan kan lagras i minne för att passa olika förarens höjd. Minnesknapp är placerad under bakluckan – håll knappen intryckt i tre sekunder för att lagra den aktuella nivån. Standard Business Plus.



Smart nyckel
Standard Business Plus.

LASTUTRYMME

Flexibel & generös – din fantasi sätter gränsen

Nya Sorento lastar det mesta, även mer skrymmande bagage. Utöver kupéns bredd och djup, är hemligheten de flexibla förvaringslösningarna och alla säten som går att fälla platt. Behöver du lasta även på taket så är det inga problem, Sorento levereras med takreling som standard.

Elmanövrerad baklucka

Perfekt när du har händerna fulla med annat: bakluckan öppnas automatiskt när fjärrsignalen från den smarta nyckeln upptäcks. Signalen känns av när nyckeln befunnit sig bakom bilen i 3 sekunder. Du stänger bakluckan enkelt med en knapptryckning. Standard för Business Plus.



KÖRGLÄDJE

Fyrhjulsdraft för bästa komfort & säkerhet

Nya Sorentos fyrhjulsdraft (AWD – All Wheel Drive) är inspirerad av tuffare vägförhållanden, där tekniken har utformats för att göra din bilkörning ännu bekvämare och ännu säkrare.

Med konstant AWD bibehålls utmärkt väggrepp på ojämna, lösa eller hala underlag. Fyrhjulsdraften bidrar samtidigt till förbättrad stabilitet vid kurvor/svängar. AWD finns som tillval för Action-paketet.

Dynamax AWD

True AWD. Continuously thinking forward.

Dynamax™ är ett intelligent system för fyrhjulsdraft (AWD), vilket har utvecklats i samarbete med Magna Powertrain. Systemet används tillsammans med AWD-systemet i Sorento. AWD finns som tillval när du väljer Action-paketet.

Systemet övervakar kontinuerligt körförhållanden samt beräknar systemkrav, sedan skickas korrekt vridmoment till resp hjul. Systemet stabiliserar bilens hörn och hjälper på så vis till att eliminera oavsiktliga över- och understyrningar. Samtidigt bidrar systemet till att minska bränsleförbrukning och CO₂-utsläpp.





2.2 CRDi diesel motor
Effekt (hk) varv/min: 200/3,800.



6-växlad automatisk växellåda
En elektroniskt styrd automatisk växellåda som ger smidig och mjuk växling med förbättrad bränsleeffektivitet. Tillval.



6-växlad manuell växellåda
Denna växellåda ger dig möjlighet till mjuka och bränsleeffektiva växlingar, samt ett bra vridmoment vid acceleration för t ex omkörningar.



Valbart körläge
Genom en knapptryckning kan du välja mellan växlingsläge Normal, Eco eller Sport. Normal för vardaglig körning, Eco för t ex bränsleeffektiva långkörningar och Sport för mer kraftfull körning. Standard Business och Business Plus utrustade med automatisk växellåda.



Adaptiv styrning
Comfort, Normal eller Sport: När du väljer Flexsteer (adaptiv styrning) visar instrumentpanelen vilket styrläge du använder. Ingår som standard vid val av manuell växellåda.



MOTOR & VÄXELLÅDA

Effektivitet & aerodynamik går hand i hand

Trots sin storlek är nya Sorento smidig, lyhörd och flexibel. Dieselmotorn erbjuder ett effektivt vridmoment och en tystare drift. Samtidigt är bränsleeffektiviteten hög tack vara finjusterade växellådor och utmärkt aerodynamik med en luftmotståndskoefficient på bara 0,33.

Energiåtervinningsystem

Ytterligare en smart lösning för att spara bränsle och minska CO₂-utsläpp: när du tar bort foten från gaspedalen, tas den normalt förlorade rörelseenergin tillvara och används för att ladda batteriet. Om batteriet redan är fulladdat frikopplas generatoren.

Säkerhet med ett 6:e sinne

Ingen dag på vägen är den andra lik. Nya Sorento är konstruerad att använda sina egna inbyggda "reflexer" för att öka din kontroll på vanskliga vägytor, på kurviga vägar och vid oväntade händelser.



VSM (Vehicle Stability Management; stabiliseringssystem)

VSM ser tillsammans med servostyrningen till att bilen ligger stadigt på vägen vid inbromsningar i kurvor, särskilt på våta, hala och dåliga vägar.

HAC (Hill start Assist control; hjälp vid start i backe)

Perfekt när du startar i uppførsbacke eftersom funktionen ser till att du inte rullar bakåt. Bromstrycket behålls under två sekunder tills du gasar.



Elektrisk styrservo av kuggstångstyp (R-MDPS)

En solid stadig känsla samt naturlig styrrespons, uppnås med denna typ av servostyrning.

Upprätt bakre stötdämpare

En mer vertikalt designad stötdämpare i bak hjälper till att jämna ut effekten av ojämn väg.

Din säkerhet vårt fokus

För att ge mycket hög passagerarsäkerhet till samtliga åkande, har nya Sorento testats i flertalet krocksimuleringar. En ram konstruerad av höghållfast stål samt 6 krockkuddar utgör en bra grund för denna säkerhet.



52.7 % AHSS* höghållfast stål

*Kaross i höghållfast stål (AHSS)

Sorento är tillverkad av 52,7% höghållfast stål. Detta exceptionellt starka stål förstärker bilen i fram, bak och på sidorna, samt vid högre stresspunkter i hela bilens kaross

6 krockkuddar

Sorento har främre- och sidokrockkuddar för förare och framsätesspassagerare, samt två sidokrockkuddar (gardiner) för att skydda samtliga passagerare på bästa sätt.

Extra spännenanordning för säkerhetsbälten

1:a sätetsradens säkerhetsbälten är utrustade med en extra spännenanordning. Den hjälper bältessträckaren att snabbt och stadigt återföra förare och framsätesspassageraren i stolarna. Ett extra skydd som är mycket bra vid t ex en kollision.





Smart självparkeringssystem* (SPAS, Smart Parking Assist)

Systemet känner igen ett lämpligt fickparkeringsutrymme, styr och bedömer avståndet till bilarna framför såväl som bakom – det enda du behöver göra är anpassa hastigheten genom att växla och bromsa. Systemet har 10 parkeringssensorer (6 fram och 4 bak). Du kan också använda dem för att parkera manuellt.

*Standard Business Plus

SÄKERHET

Medvetenhet, handling, skydd

Sorento har en rad smarta lösningar för en säkrare resa; oavsett om det gäller parkering, kurvtagning, hjälp att hålla hastigheten eller manövrering i trånga utrymmen.

Presentation av hastighetsskyltar i display (SLIF, Speed Limit Information Function)

Tillsammans med navigationssystemet används en kamera som läser av hastighetsskyltar längs vägen, dessa presenteras visuellt bredvid hastighetsmätaren på navigationsdisplayen. Standard för Business Plus.



Adaptiva Xenonljus (AFLS, Adaptive Front Lighting System)

Xenonstrålkastare bidrar till bättre sikt och den adaptiva tekniken hjälper dig att snabbare upptäcka hinder. De vridbara och vidvinklade strålkastarna anpassar sig efter bilens styrvinkel, vikt och hastighet.

Xenonstrålkastare är standard för Business och adaptiva Xenonstrålkastare är standard för Business Plus.

SÄKERHET

En hjälpande hand i tiden

Nya Sorento har den senaste tekniken som hjälper dig till förbättrad säkerhet och kontroll. En rad nya säkerhetsfunktioner bidrar till att du kan ligga steget före, vilket gör Sorento till en pålitlig partner på vägen. Bilens ISG-system gör även en insats för miljön, då systemet stänger av motorn när du står stilla i trafiken.

Filövervakningssystem* (LDWS, Lane Departure Warning System)

Vårt avancerade filövervakningssystem förhindrar att du hamnar på fel kurs om du tillfälligt skulle tappa koncentrationen. En kamera övervakar bilens position i förhållande till filen du kör i. Om nödvändigt varnas du genom ett ljud. Systemet fungerar från 60 km/h.



Start/Stop-system (ISG, Idle Stop and Go)

Motorn stängs av automatiskt när du inte har något tryck på kopplingpedalen, t.ex. vid ett trafikljus. Så snart du trycker ned kopplingen och växlar startar motorn igen. Ett bra sätt att spara bränsle och minska utsläppen.



Dödvinkelvarning* (BSD, Blind Spot Detection)

Föremål som dyker upp i döda vinkeln upptäcks med hjälp av radarsensorer. Detta gör att en varningslampa tänds och/eller en ljudsignal hörs. Systemet fungerar när du kör i mer än 30 km/tim..

Trafikvarning bakåt* (RCTA, Rear Cross-Traffic Alert)

Vid backning på parkeringsplats eller uppfart, varnar systemet föraren om den upptäcker ev. fordon som korsar din väg.

*Standard för Business Plus.



Integrerat minne

Lagrar två sätespositioner samt två positioner för ytterbackspegel. Standard Business Plus.



Klimatsystem med två zoner

Både föraren och framsätets passagerare kan ställa in egen önskad temperatur på den hel-automatiska luftkonditioneringen. Standard Business och Business Plus.



Rattvärme

Gör dina händer härligt varma under den kalla och mörka årstiden. Kör tryggt och håll båda händerna på ratten, även när det är kallt.



Solskydd

Håller dig sval soliga dagar och fungerar samtidigt som insynsskydd. Finns för 2:a radens sidorutor. Standard Business Plus.



Elfönsterhissar med klämskydd

När föremål kommer emellan fönster som hissas upp, då stannar fönstret automatiskt.



Däcktrycksvarning

Genom att indikera på instrumentpanelen, varnar systemet när däcktrycket är för lågt eller sjunker hastigt.



Elektronisk parkeringsbroms

Genom en knapptryckning aktiverar du handbromsen. En symbol på instrumentpanel visar när bromsen är aktiverad. Endast för automatläda.



Bluetooth handsfree

Trådlös anslutning mellan dina Bluetooth-kompatibla enheter och bilens ljudsystem samt inbyggda mikrofon. Standard Business och Business Plus.



Farthållare

Du kan enkelt justera hastigheten och ställa in farten via de ergonomiskt placerade rattreglagen.



USB-uttag, bak

På bakre delen av golvkonsolen kan du enkelt ladda bärbara enheter i det inbyggda USB-uttaget. Standard Business Plus.



Högt placerat bromsljus

Backspoilern är inte bara en snygg detalj, den förbättrar luftflödet/aerodynamiken samt har ett högt monterat bromsljus.



LED-bakljus och bromsljus

LED-ljus har en mycket hög synbarhet och är därför ett naturligt val för bästa säkerhet. Standard Business och Business Plus.



Hajfensliknande takantenn

Aerodynamisk takantenn. Standard Business och Business Plus.



Aluminiumpedaler

För en lite sportigare stil: pedaler i rostfritt stål. Standard Business och Business Plus.



Instegslistor med LED

Snyggt och sportigt med LED-ljus integrerat i instegslisterna. Standard Business och Business Plus.



Infinity ljudsystem

Innehåller 10 högtalare och en extern förstärkare. Standard Business Plus.



Navigationssystem

Den högupplösta TFT-pekskärmen visar navigation och backkamera, samt reglage för ljudanläggningen. Navigationen har även sju års fri kartuppdatering. Standard Business och Business Plus.



TFT-LCD ljudsystem

Ljudsystemet har bl a radio, CD-spelare samt MP3 spelare. Standard för Action.



USB/AUX-anslutning

Anpassad för olika typer av medier: MP3-spelare, USB-enheter och andra kompatibla multimedia-enheter som har AUX och USB-portar.



Rattreglage för ljudanläggning

Höj- och sänk volymen, skifta radiokanal eller låt utan att ta händerna från ratten.



Panoramasoltak

Sorento med utrustningspaket Business Plus har panoramasoltak som täcker större delen av taket. Den främre delen är öppningsbar och kan lätt öppnas och stängas via en knapptryckning. Det kan även stoppas i önskat läge eller tiltas. En elektriskt manövrerbar rullgardin finns också.

TEKNISK UTRUSTNING

Hög utrustningsnivå redan som standard

Sorento har en hög komfort och en omfattande utrustningsnivå redan i standardutförande. Naturligtvis kan du också välja från ett brett utbud av tillbehör, för att anpassa din Sorento utifrån dina krav och användningsområden.

Interiöra färgalternativ

SVART INTERIÖR



Svart läderklädsel,
Business och Business Plus

Inredning "Satin Black" har en svart instrumentpanel, här i kombination med sätesklädsel i svart läder.



Saturn Black tygklädsel, Action

Inredning "Satin Black" har en svart instrumentpanel, här i kombination med svart trikåvävd sätesklädsel.



EXTERIÖRA VAL

Vilken färg är du?

Sorento erbjuder ett brett utbud av exteriöra och interiöra färgkombinationer, alla i moderna och elegant nyanser.

Exteriöra färger

Sorentos färger finns i pärlemor, metallic och solid.



Clear White (UD)
Solid, standard



Snow White Pearl (SWP)
Pärlemor, tillval



Silky Silver (4SS)
Metallic, tillval



Platinum Graphite (ABT)
Pärlemor, tillval



Imperial Bronze (MY3)
Pärlemor, tillval



Sunset Red (MR5)
Pärlemor, tillval



Metal Stream (MST)
Metallic, tillval



Aurora Black Pearl (ABP)
Pärlemor, tillval

Interiörpaneler

Sorento finns med nedan texturer och toner.



Carbon-liknande prägling



Teknologi inspirerat mönster.



Högblank finish

Exteriöra dörrhandtag



Krom-färgade (Business och Business Plus)



Metallic-färgade (Action)

Finish & fakta

Med våra olika paket kan du välja vilken version av Sorento som passar dig bäst. På det här uppslaget finns paketens fälgar, grillar och hasplåtar presenterade. Här kan du även många av bilens mått.

Frontgrillar



Svart metallic (Business och Business Plus)



Svart standard (Action)

Hasplåt



Silver lackerad (Business och Business Plus)



Svart standard (Action)

Aluminiumfälgar



235/65R 17"
Action



235/60R 18"
Business



235/55R 19"
Business Plus



Specifikation (mm)

Längd	4,780
Bredd	1,890
Höjd	1,685 (inkl. takreling)
Hjulbas	2,780
Överhäng (F/B)	945 / 1,055
Benutrymme (1 ^a / 2 ^a / 3 ^a rad)	1,048 / 1,000 / 805
Axelutrymme (1 ^a / 2 ^a / 3 ^a rad)	1,500 / 1,472 / 1,342
Markfrigång	180
Bränsletank (ℓ)	71

Dimensioner (mm)

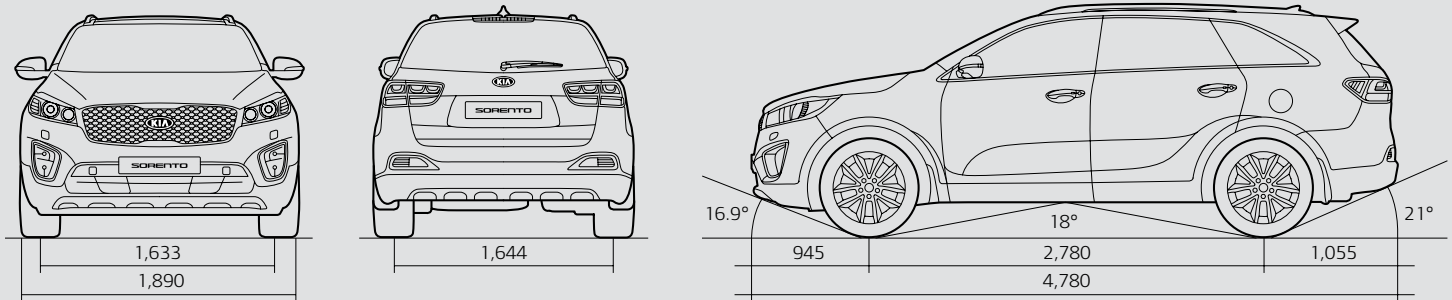



7 års nybilsgaranti

Kia nybilsgaranti från fabrik gäller i 7 år/15.000 mil.
Giltig i EU (även Norge, Schweiz, Island och Gibraltar)
och enligt lokala villkor och förhållanden.

7 års nybilsgaranti

Nybilsgarantin gäller för bilar i privat bruk samt tjänste- och förmånsbilar. Garantin gäller under förutsättning att Kias underhållsservice och reparationsanvisningar följts under hela garantitiden. Service och reparation ska ha utförts av auktoriserad Kia-verkstad, eller av annan verkstad, förutsatt att arbetet utförts på ett fackmässigt sätt enligt Kias serviceprogram. Service ska utföras enligt det som först inträffar, körsträckan eller årligen. Maximal överträdelse i tid och körsträcka är 2 månader respektive 200 mil. Överträds dessa marginaler upphör garantin att gälla. För bilar i kommersiellt bruk gäller nybilsgarantin i 3 år eller 15.000 mil, det som först inträffar. Läs mer om våra garantier på www.kia.com.



5 års lackgaranti och 12 års rostskyddsgaranti

Lackgarantin gäller för skador som uppstått på grund av ytkorrosion och som är följden av produktionsfel. Gällande rostskyddsgarantin så utförs reparation om någon del av karossen är genomrostad så att det uppstått ett hål. En auktoriserad Kia-verkstad reparerar rostskadan utan kostnad om den uppstått när bilen brukats på det sätt som bilen är konstruerad för.

3 års vagnskadegaranti

Bilägaren spar in kostnaden för vagnskadeförsäkringen under 3 år. Vagnskadegarantin följer bilen.

3 års assistansservice

Assistansservicen fungerar dygnet runt i hela Europa. Om det inträffar ett missöde med bilen under en resa garanterar Kia att de som färdas i bilen kan komma vidare. Kia assisterar genom att vid nödläge ordna med bärgning och/eller reparation av bilen, så att resan kan fortsätta.

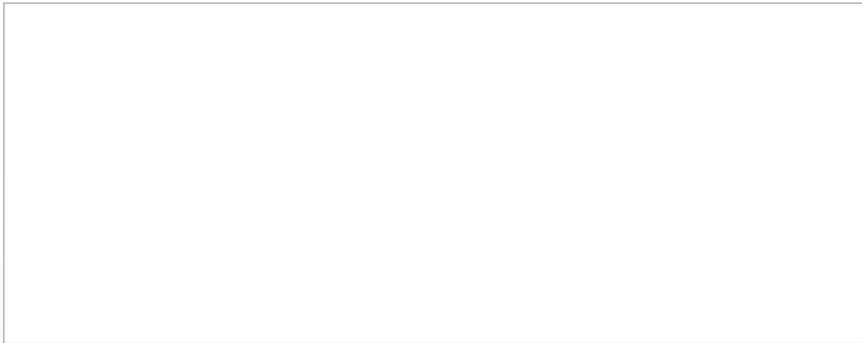

Kia Motors Sweden AB
Kanalvägen 12
19461 Upplands väsby
Tfn: 08 - 4004 43 00
Sweden
www.kia.com

Kia Motors Sweden AB förbehåller sig rätten att utan föregående meddelande ändra tekniska specifikationer, färger och utrustning. För aktuell bränsleförbrukning och CO₂-halt, se separat faktablad. Kontakta en lokal Kia-återförsäljare för löpande information. För eventuella tryckfel ansvaras inte. Vissa bilar på bild kan ha utrustning som inte finns att tillgå på den svenska marknaden.

150721



The Power to Surprise