

A-Klass Sedan



Mercedes-Benz



Redo för en ny generation

Redan i stillastående väcker den din nyfikenhet. Som övergår i habegär när bilen accelererar iväg. För dig som gärna lägger ribban högt och som fortsätter när andra ger vika. Nya generationen A-Klass.

DET BÄSTA I ALLA FORMAT.



Upplev nya generationen A-Klass i HD med Mercedes-Benz katalog-app för iPad® eller den digitala instruktionsboken "Mercedes-Benz Guides" för iPhone®. Båda apparna innehåller flera filmer och mycket extra information och kan laddas ned utan kostnad från iTunes Store®.

Sammanställning:

2 | Mercedes-Benz A 250 4MATIC

Polarsilver metallic

Designversion AMG Line, AMG lättmetallfälgar lackerade i svart och glanssvarvade, AMG Exklusivpaket, klädsel i svart läder RED CUT, paneler i kolfiberdesign

12 | Mercedes-Benz A 200 d

Elbaitgrön metallic

Designversion Style Line, Night Package, lättmetallfälgar lackerade i svart och glanssvarvade, tygklädsel/konstläder ARTICO svart/grön, paneler med strukturerad yta

20 | Mercedes-AMG A 45 4MATIC

Jupiterröd

AMG Night Package, AMG Aerodynamikpaket, AMG lättmetallfälgar i kryssekerdesign, AMG Exklusivpaket, klädsel i svart läder RED CUT, paneler i kolfiberdesign, AMG Performance-stolar

Innehåll:

30 | Mercedes me

36 | Multimediesystem

37 | Mercedes connect me

38 | Kollisionsvarnare Plus –
COLLISION PREVENTION ASSIST PLUS

39 | Heltäckande säkerhetskoncept

40 | DYNAMIC SELECT

41 | Motorer

42 | A 250 Sport och A 250 Sport 4MATIC

44 | Mercedes-AMG A 45 4MATIC

48 | Utrustning och paket

58 | Tillval

59 | Originaltillbehör

60 | Fälgar

62 | Tekniska data och mått

65 | Klädslar och lacker

Bildmaterialet kan innehålla tillbehör eller tillval som inte ingår i standardleveransomfattningen.

I tidens anda? Ja, om den är tillräckligt uppdaterad.
Varför låta sig inspireras när man kan inspirera.
Att gå sin egen väg är inte alltid så lätt, men kan
vara fantastiskt. Särskilt med nya generationen
A-Klass, nu lite bredare, ännu sportigare och mer
dynamisk. Är du redo för nya färger, nya former
och nya idéer?

Tidsandan?

Den har vi passerat.





En bild av ett
uppvaknande







Ett reglage, fyra karaktärer. Comfort, Sport, Eco eller Individual, här är allt möjligt och det sker blixtnabbt via körprogramsväljare DYNAMIC SELECT. Ett klick och kördynamiken anpassar sig till ditt sinnelag, eller till vägen, eller till vädret. Vad som än händer – nya generationen A-Klass är redo.

Klick. Kick.

A high-angle photograph of a silver Mercedes-Benz A-Class car parked on a city street. The car is positioned in the center-right of the frame, facing towards the left. It has a license plate that reads 'S-W 1764'. To the left of the car, a woman in a red jacket and black skirt is walking across the street. To the right, a man in a blue shirt and dark pants is walking on the sidewalk. The street has white and yellow markings, and there are shadows cast by the car and the pedestrians. The overall scene is bright and clear.

Lite närhet är inga problem

A man with a beard and long hair, wearing a white shirt, is driving a car. He is smiling and looking towards a woman in the passenger seat. The woman has long brown hair and is wearing a red top. She is also smiling and looking at the man. The car's interior, including the steering wheel and dashboard, is visible. The scene is brightly lit, suggesting a sunny day.

Inget kan komma för nära den som kan hålla distans. Så fungerar säkerheten idag och så fungerar Mercedes-Benz Intelligent Drive. Innovativa hjälpsystem som kan identifiera risksituationer och varna föraren, eller till och med ingripa själv. Mer omfattande och avancerade än någonsin förr i klassen.





I händelsernas centrum

Det är imponerande hur nya A-Klass handskas med så mycket uppmärksamhet. Den ger helt enkelt lika mycket tillbaka. Informationen visas i ögonhöjd på mediaskärmen, medan knappar och funktioner är logiska och lättåtkomliga. Det här är en bil du gärna kommer tillbaka till!



Nya generationen A-Klass drar blickarna till sig, och håller dem kvar med självsäkerheten, stilen och modet hos en ny generation. Hänger du med? Här får dina framtidsdrömmar fritt spelrum.





På önskelistan



året runt



Etsar sig fast på näthinnan

En uppenbarelse i expressionistiskt elbaitgrönt, bokstavligt talat så oemotståndlig att inte ens luften kan motstå den – A-Klass har ett av de bästa c_w -värdena i segmentet. Varje linje och varje yta är aerodynamiskt perfekt utformad. Det ger inte bara ett dynamiskt utseende, utan sänker även förbrukningen.





Koppla upp och kör iväg

Ett liv utan din smartphone? Otänkbart. I nya generationen A-Klass integreras dina data helt perfekt (tillval). Tack vare Apple® CarPlay®* eller MirrorLink®* visas innehållet från din smartphoneskärm på mediaskärmen. På så sätt kan många smartphonefunktioner, till exempel navigation, musik och meddelanden, styras via bilen. Håll utkik efter en fascinerande framtid.

* Lanseras under första halvåret 2016.

Första intrycket – ren dynamik

AMG – tre bokstäver som signalerar högsta prestanda. Mercedes-AMG A 45 4MATIC hjälper dig att höja pulsen. Varje detalj från AMG är trimmad för maximala prestanda. Tillvalet AMG Aerodynamikpaket omfattar bland annat svarta extraflics på frontspoilern och en AMG bakvinge som ökar marktrycket såväl som körglädjen.





Mercedes-AMG A 45 4MATIC har en av världens starkaste serietillverkade 4-cylindriga motorer, med ett passande soundtrack i bagaget. AMG sportavgassystem ackompanjerar varje acceleration med ett resonansfyllt vrål. Varje kurva tas suveränt med tillvalet AMG RIDE CONTROL sportchassi, direkt och nära, nära asfalten.

Alfadjur känner man igen på
vrålet







Vid rött
måste du stanna, och titta





Kladd i tävlingskläder



Mercedes-AMG A 45 4MATIC är ett kraftfält som är skräddarsydd för adrenalinkickar. Med ett tryck med fingret på växelpaddeln släpper du loss krafterna i raketfart. Accelerationen pressar dig ned i AMG Performance-stolen (tillval) och rakt in i en annan upplevelsevärld. Kontrollcentrum är AMG DRIVE UNIT, inklusive körprogramväljaren AMG DYNAMIC SELECT för att välja mellan upp till fem olika körprogram.

Vad är det som gör en bil till en Mercedes?

Den som har stor erfarenhet har också ett stort ansvar. År 1885 uppfann vi bilen. Det ger oss ett större ansvar när det gäller att tänka helt nya tankar och att förverkliga dem. Som när vi kom med deformationszoner och låsningsfria bromsar. Eller den första personbilen med dieselmotor. En historia att vara stolt över. Nu är det dags för framtiden som ska göra oss ännu stoltare. En framtid utan olyckor och utan utsläpp.

Mercedes-Benz Intelligent Drive – vår vision om en trafik utan olyckor. Vi tar fram intelligenta system som både hjälper och avlastar föraren. Som observerar och analyserar både omgivningen och bilen. Som varnar föraren direkt när en kritisk situation uppstår. Vissa av systemen griper själva in om det behövs. De känner av riskerna och olyckor kan allt oftare undvikas. Det gör bilkörningen både säkrare och mer avspänd, vilket också ger en högre komfort och körglädje. Du kan själv uppleva Mercedes-Benz Intelligent Drive och låta dig inspireras på www.mercedes-benz-intelligent-drive.com/com/en/

BlueEFFICIENCY – vår vision om en trafik utan utsläpp. Under de senaste åren har utsläppen från våra bilar sänkts med varje ny modell och varje ny motor. Vårt mål är en framtid med bilar helt utan utsläpp. Det är stora ord men det är det målet vi siktar mot i varje fas av vårt utvecklingsarbete. Det är ett mål som kommer närmare för varje dag.

30! years 4MATIC

4MATIC – drivna av nya utmaningar kommer Mercedes-Benz ingenjörer till IAA-mässan i Hannover med en vision om det optimala väggreppet. År 1985 presenteras 4MATIC, ett innovativt fyrhjulssystem som arbetar med modern mikroelektronik och hydraulik. Bara två år senare ingår systemet i grundutrustningen för E-Klass. Sedan dess har 4MATIC fortsatt sitt seger-tåg och finns nu till nästan alla modellserier – och alla underlag. Vid det här laget finns 4MATIC i 75 modeller och är anpassad efter de olika klassernas karaktär. Från komfortabel och effektiv för kompaktklassen till extremt sportig för prestandamodellerna från Mercedes-AMG. För högre säkerhet och en intensiv körupplevelse i varje situation.



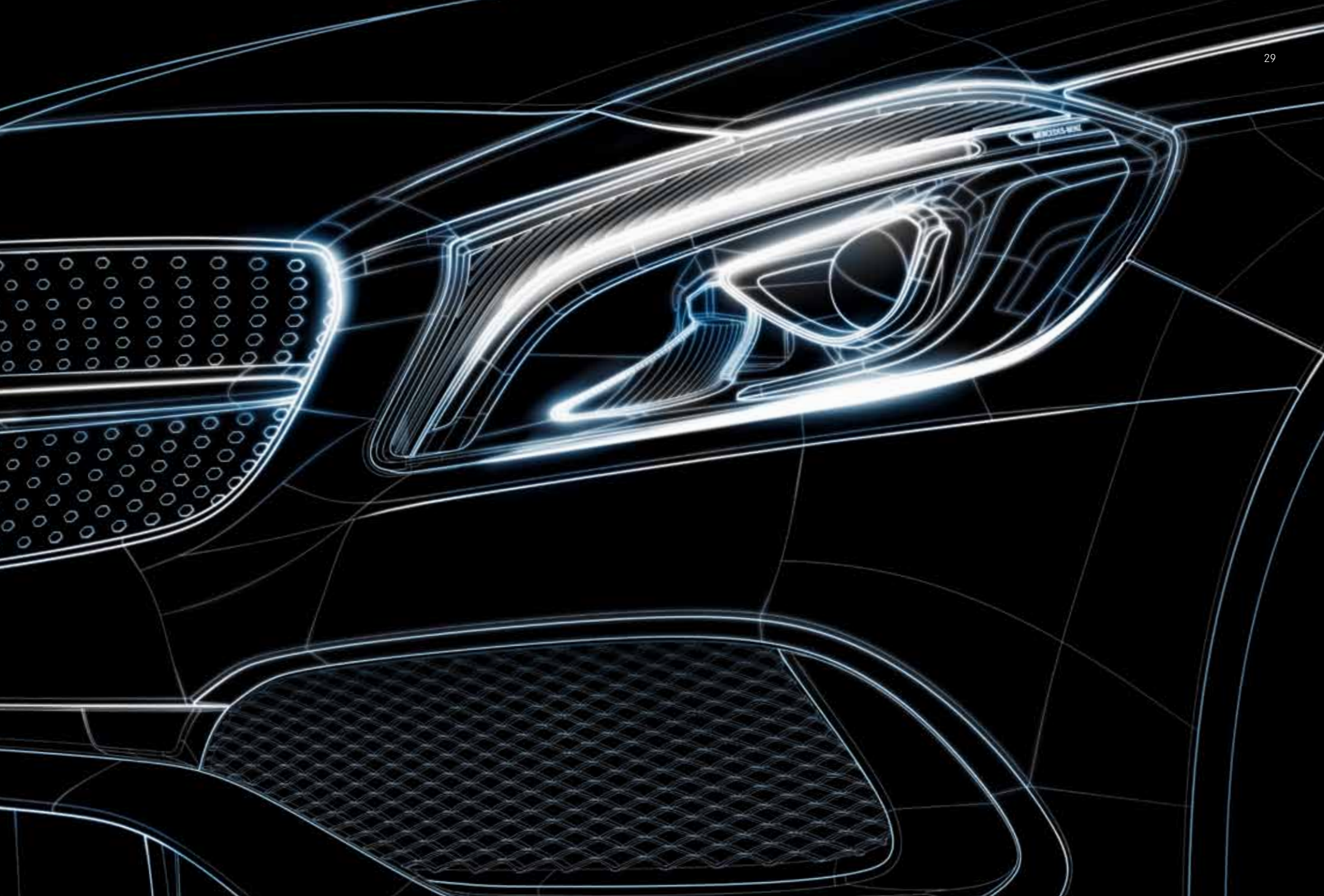



Vår nästa stora innovation är mer personlig än någonsin

På www.mercedes.me vill vi inspirera och överraska dig med nya tjänster, produkter och upplevelser. Du kan även besöka något av våra upplevelsecenter i metropoler som Berlin, Hamburg, München, Paris eller Tokyo.





Mercedes me*, välkommen till din värld hos Mercedes-Benz!

När du ställer nya frågor har Mercedes-Benz ett nytt svar: Mercedes me*, en fascinerande och individuell värld skapad av Mercedes-Benz. Här finns nyskapande och individualiserade tjänster inom mobilitet, uppkoppling, service och finansiering samt upplevelser kring märket. Nytt, enkelt och modernt: www.mercedes.me*

Den nya portalen väntar på dig i din smartphone, surfplatta eller dator. Här kan du utforma morgondagens värld tillsammans med oss.

* Mercedes me lanseras successivt på den svenska marknaden, vilket gör att alla funktioner inte är tillgängliga vid broschyrens tryckning.

Mercedes

connect



Mercedes connect me innebär att bilen och föraren kopplas samman – och att bilen blir en integrerad del av din vardag. Komforten ökar och du kan njuta av att vara permanent uppkopplad även i bilen. Till Mercedes connect me hör bastjänster som kan ge dig hjälp automatiskt vid ett haveri eller en olycka. Dessutom ingår tjänster från Remote Online som låter dig sköta olika inställningar i bilen via din smartphone.



Mercedes finance *me*

Mercedes finance me erbjuder flera vägar till din drömbil, till exempel via finansiering eller leasing. Daimler Financial Services hjälper dig att hitta en lösning och en försäkring som passar just dina behov. Våra leasingprodukter ger dig inte bara möjligheten att alltid köra den senaste bilmodellen. Du får också fördelarna med maximal flexibilitet, eftersom du inte behöver köpa bilen utan bara betala för själva användningen med en förmånlig månadskostnad. Med våra

finansieringserbjudanden kan du hitta den bästa finansieringslösningen för din drömbil. Du kan själv påverka hur hög månadskostnaden blir genom storleken på kontantinsatsen och avtalets löptid. Våra försäkringar ger ett pålitligt skydd som passar just din budget och din bil. Vid en skada repareras din bil alltid av behörig personal och enligt tillverkarens föreskrifter.

Mercedes assist *me*

Mercedes assist me underlättar allt som har med bilens service att göra. På nätet hittar du enkelt en Mercedes-Benz återförsäljare i närheten och kan boka tid för service. Med vår digitala servicerapport kan du alltid få information om vilken service och vilket underhåll som har gjorts på bilen. Våra serviceavtal gör bilägandet precis så enkelt som du vill ha det. Avtalen ger dig möjlighet att planera in service i god tid och ger samtidigt en överblick över kommande underhållsarbeten¹. Kontakta din Mercedes-Benz återförsäljare så hjälper våra experter dig att ta fram en lösning som

är anpassad efter just dina behov. Om du någon gång skulle råka ut för ett tekniskt fel, en olycka, ett mindre missöde eller vandalisering och behöver snabb hjälp på plats, kan du förlita dig på Mobilo². Mobilo garanterar hjälp på plats, lånebil, bogsering eller övernattning på hotell – och detta i över 40 europeiska länder i upp till 30 år. När du behöver hjälp når du oss dygnet runt och kostnadsfritt i hela Europa på telefonnummer 020-78 44 78 (från utlandet +46 8 644 62 76)³.

Mercedes move *me*

Mercedes move me ger dig tillgång till den intelligenta mobilitetslösningen moovel: Mobilitetsappen moovel ger dig erbjudanden från olika mobilitetstjänster och hjälper dig att hitta den bästa vägen från A till B. car2go är pionjär och global marknadsledare inom free-floating carsharing och car2go Black erbjuder smartphone-baserade bilpooler med bekväma bilar från Mercedes-Benz B-Klass. Mobilappen Park2gether gör det enklare att hitta en parkeringsplats.

Mercedes inspire *me*

Mercedes inspire me erbjuder upplevelser kring märket Mercedes-Benz och möjlighet till givande dialoger. För att alltid kunna erbjuda dig de bästa lösningarna vill vi gärna dela våra idéer med dig och veta vad du tycker. Ett exempel är vår community och allt fler erbjudanden och upplevelser från områden bortom den automobila världen – bland annat evenemang, resor och livsstil.

¹ Utförliga villkor finns i de allmänna avtalsvillkoren. ² Efter det att avtalets löptid har gått ut (två år efter första registrering) kan Mobilo förlängas genom att bilen servas hos en auktoriserad Mercedes-Benz servicepartner.

³ Alternativt: +49 69 95 30 72 77 direkt via Mercedes-Benz Contact. Kostnader till det fasta nätet tillkommer.

Vad vore motorsporten utan Mercedes-Benz?

Den första bilen som vann en racertävling drevs av en motor från Daimler. Världens första Mercedes var en tävlingsbil och den berömda Silverpilen är en sann legend. Hos Mercedes-Benz har engagemanget för bilsporten en lång tradition. Motorsporten sätter än i dag sin prägel på företaget och alla våra modeller. Du kan uppleva vår enastående historia med egna ögon på Mercedes-Benz Museum i Stuttgart.

↘ LÄS MER

På Mercedes-Benz Museum kan du få vara med om en fascinerande tidsresa genom mer än 125 år av bilhistoria. Över 1 500 utställningsföremål på 16 500 kvadratmeter väntar på dig, bland annat unika bilar som världens äldsta bevarade Mercedes från 1902 och den legendariska Måsvingen. Välkommen till denna plats för innovation:

www.mercedes-benz-classic.com/museum



Vad vore Mercedes-Benz utan motorsporten?

Den 3 juni 1934 föddes myten om vår racingmodell Silverpilen vid en internationell tävling på Nürburgring. Vårt team i stallet MERCEDES AMG PETRONAS fortsätter denna tradition under formel 1-säsongen 2014. Deltagandet toppades med säsongens mest imponerande dubbelseger – vinst i såväl konstruktörs- som förarmästerskapet. Men det är inte bara på tävlingsbanan som vårt team når framgångar. Varje meter på banan driver också utvecklingen av hybridteknik i serieproduktion framåt.

LÄS MER

Upplev formel 1 i multimedia.

<http://www.facebook.com/MercedesAMGF1>

<http://twitter.com/MERCEDESAMGF1>

<http://www.youtube.com/user/MERCEDESAMGPETRONAS>

<http://plus.google.com/+Mercedesamgf1/posts>

<http://instagram.com/MercedesAMGF1#>

<http://www.MercedesAMGF1.com>





Perfekt uppkopplad – nya A-Klass med Apple® CarPlay®*

Med **Apple® CarPlay®** för iPhone® och **MirrorLink®** för Android® ger nya generationen A-Klass optimala förut-sättningar för att integrera ett perfekt underhållningssystem i bilen. Inklusivt navigationsmöjlighet, telefoni- och meddelandefunktion med röststyrning samt åtkomst till musikspelaren. Smartphone-integrationen¹ ingår i COMAND Online och finns som tillval med Audio 20.

ALTERNATIV FÖR NAVIGATION OCH INFOTAINMENT

Navigation, telefon, audio, video, internet – med **COMAND Online** har föraren dessa och många andra funktioner i blickfånget och inom bekvämt räckhåll. Informationen visas på en högupplöst färgskärm med en bild-diagonal på 20,3 cm.

Med **Trafikinformation – Live Traffic Information** (ingår i tillval COMAND Online och Garmin® MAP PILOT) får du aktuell och exakt trafikinformation för en ännu bättre, dynamisk målstyrning och ännu mer exakt beräknade ankomsttider. Dataöverföringen sker med hjälp av en kommunikationsmodul via en mobil internetanslutning.

Användarvänlig navigation, exakta kartdata och utmärkt ruttguidning – **Garmin® MAP PILOT** integrerar alla fördelar med ett Garmin®-navigationssystem i Audio 20 CD Soundsystem – inklusive Live Traffic Information. Sätt bara i ett sd-kort med navigationsprogramvara och kartdataposter.

Multimediesystemet **Audio 20 CD Soundsystem** förenar underhållning, information och kommunikation. Audio 20 CD Soundsystem med internet-uppkoppling, radio med dubbla frekvensmottagare och cd-enhet gör att det också går att ansluta mobila enheter via Bluetooth®, som tillval även på den 20,3 cm stora medieskärmen.

* Lanseras under första halvåret 2016.

¹ Preliminärt tillgänglig fr.o.m. början av 2016.



Uppkopplad till förstklassiga tjänster med Mercedes connect me*

Vi har kallat våra nyskapande och individualiserade tjänster inom mobilitet, uppkoppling och service för Mercedes me. En del av Mercedes-Benz nya värld av upplevelser är **Mercedes connect me**, som sammanbinder bilen med din personliga livsfär. På detta sätt kan du få omedelbar hjälp genom bastjänster som Mercedes-Benz nöduppringning Ecall Europa eller haveriassistans.

Utrustningen **Remote Online** är en förberedelse för att andra, separata Mercedes connect me-tjänster ska kunna användas, till exempel funktionen för bilens position (se bild nedan) eller för att hämta bilens aktuella status (se bild ovan). Remote Online finns som tillval i kombination med multimediesystemet Audio 20. Det kan också vara en fast beståndsdel i tillvalet COMAND Online multimediesystem. Remote Online öppnar upp alla funktioner i Mercedes connect me, inklusive webbläsare, navigation med Live Traffic Information (kostnadsfritt i tre år) och ett flertal appar. Mercedes connect me-tjänsterna aktiveras bara om du önskar det, med undantag av Mercedes-Benz nöduppringning Ecall Europa och Mercedes-Benz Live Traffic Information som aktiveras automatiskt.

↳ **LÄS MER**
Läs mer på www.mercedes.me

* Alla tjänster är ännu inte tillgängliga i Sverige. Lansering sker successivt under 2016.



På väg mot olycksfri körning – Mercedes-Benz Intelligent Drive

Som förare kan man vara aldrig så uppmärksam. Man distraheras ändå lättare än man tror – och en påkörningsolycka blir oundviklig. I Tyskland sker ungefär en fjärdedel av alla olyckor med personskador på grund av ouppmärksamhet. Ett av målen med **Mercedes-Benz Intelligent Drive** är att sådana olyckor ska kunna minska betydligt i framtiden. Det är en fråga som handlar om attityd, ansvar och forskning. Men vad betyder det rent konkret?

Nya generationen A-Klass har redan i grundutförandet **kollisionsvarnare Plus COLLISION PREVENTION ASSIST PLUS**. Systemet varnar föraren visuellt om avståndet till ett framförvarande fordon blir för litet. Om systemet har registrerat risk för kollision hörs ett varningsljud och förarens inbromsning understöds vid behov av den adaptiva bromsassistenten. Om föraren inte reagerar kan systemet utföra ett autonomt delbromsningrepp för att på så sätt minska risken för kollision.

↘ LÄS MER

Kollisionsvarnaren Plus – COLLISION PREVENTION ASSIST PLUS är en del av en större enhet, nämligen Mercedes-Benz Intelligent Drive. Under detta begrepp har vi samlat intelligent teknik som aktivt hjälper och avlastar föraren.
www.mercedes-benz-intelligent-drive.com

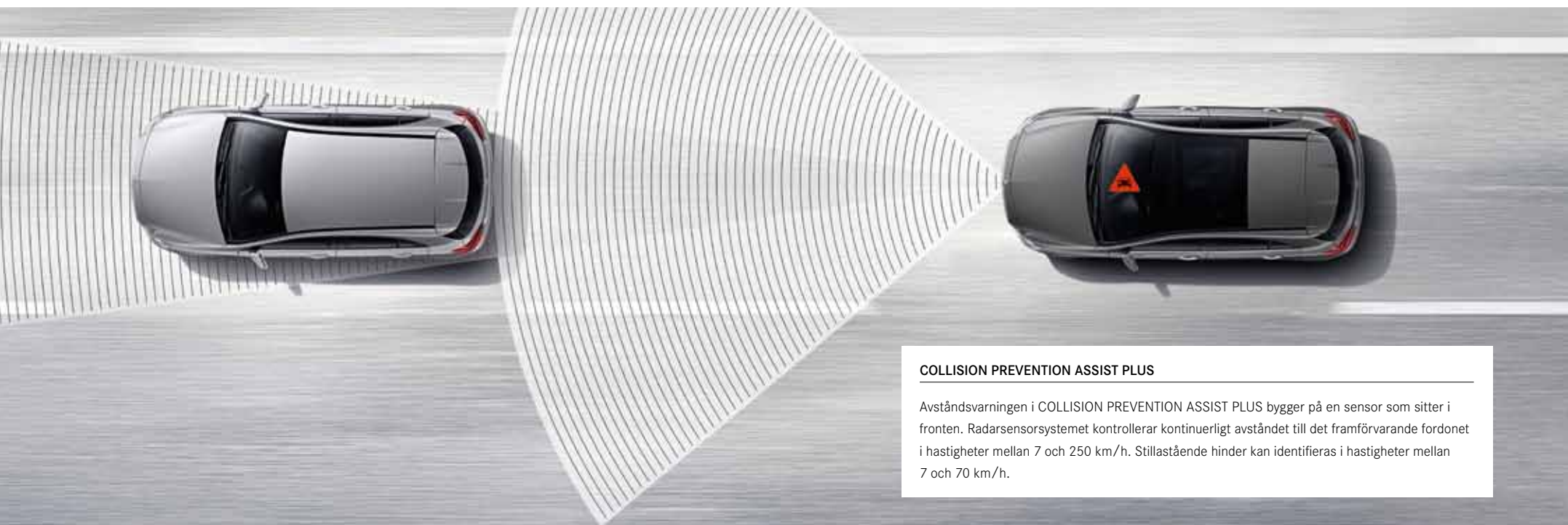

COLLISION PREVENTION ASSIST PLUS

Avståndsvarningen i COLLISION PREVENTION ASSIST PLUS bygger på en sensor som sitter i fronten. Radarsensorsystemet kontrollerar kontinuerligt avståndet till det framförvarande fordonet i hastigheter mellan 7 och 250 km/h. Stillastående hinder kan identifieras i hastigheter mellan 7 och 70 km/h.

Den sköna känslan av att köra en Mercedes-Benz

Vi på Mercedes-Benz är stolta över att kunna erbjuda ett **heltäckande säkerhetskoncept**. Det hjälper till att undvika olyckor, reagerar optimalt i risksituationer och mildrar följderna av eventuella olyckor. Det gäller såväl de som färdas i en Mercedes som övriga medtrafikanter.

SÄKER KÖRNING

Trötthetsvarnaren ATTENTION ASSIST kan öka kör-säkerheten, framför allt under längre körningar eller mörkerkörning. Utifrån förarens ratt rörelser kan systemet identifiera tecken på trötthet och i god tid varna föraren för att förhindra mikrosömn.

Reglersystemet ADAPTIVE BRAKE förbättrar broms-effekten med intelligenta ingrepp. Bromsskivorna förtorkas vid fuktigt väglag och bromsbelägen läggs an automatiskt om föraren släpper gaspedalen hastigt. I uppförbackar kan systemet förhindra att bilen rullar bakåt.

Som tillval finns **farthållare med avståndsreglering DISTRONIC** som är till stor hjälp framför allt vid stadskörning och körning med många stopp och starter då den ser till att hålla ett säkerhetsavstånd till framförvarande fordon. Systemet kan bromsa in automatiskt om det behövs och sedan accelerera igen.

Tillvalet **dödvinkelassistent** med radarsensorsystem synliggör en av trafikens största riskkällor. Om systemet registrerar ett annat fordon i döda vinkeln lyser en röd triangel i ytterbackspegeln. Beroende på situationen ljuder dessutom en varningssignal. Systemet är aktivt i hastigheter mellan 30 och 250 km/h. **Kurshållningsassistenten** (tillval) kan registrera om bilen lämnar körfältet utan att föraren avser det. Systemet fungerar i hastigheter mellan 60 och 200 km/h och kan varna föraren genom vibrationer i ratten. Dödvinkelassistenten och kurshållningsassistenten ingår även i tillvalet Kurshållningspaket.

VID FARA

Som tillval finns även **skyddssystemet PRE-SAFE®** som kan registrera kritiska körsituationer i förväg och vidta förebyggande åtgärder för att öka säkerheten i kupén om det finns risk för en olycka. Exempel på detta är den reversibla bältessträckningen och den automatiska stängningen av öppna sidorutor.

VID EN OLYCKA

Ett omfattande skyddssystem kan minska skaderisken avsevärt. Här ingår bland annat en **aktiv motorhuv** som automatiskt åker upp sex centimeter vid en kollision för att skydda fotgängare och cyklister. De som färdas i bilen skyddas av upp till **nio krockkuddar**.

EFTER EN OLYCKA

Varje Mercedes-Benz har utrustning som kan mildra följderna av en olycka. Om olyckan är framme kan motorn stängas av automatiskt, bilens varningsblinkers och interiörbelysningen aktiveras och centrallåset låsas upp. Slutligen kan tillvalet **Mercedes-Benz nöduppringning Ecall Europa** överföra positionsdata och viktig information om bilen. Men det ska förhoppningsvis aldrig behövas. Mercedes-Benz erbjuder även en handledning för räddningstjänsten. Den finns på flera språk och kan laddas ned från internet. Läs mer på **www.mercedes-benz.se**



DYNAMIC SELECT – känslor med en knapptryckning

Från de stora klasserna och direkt in i nya generationen A-Klass: **körprogramsväljare DYNAMIC SELECT**. En liten knapp som har otroligt stor effekt. Du kan skifta mellan de förkonfigurerade körprogrammen "Comfort", "Sport", "Eco" och "Individual". Det påverkar bland annat inställningen av styrning, drivning och – i kombination med den nya adaptiva stötdämpningen – även chassit. Programmet "Individual" låter dig göra individuella inställningar av enskilda parametrar. Beroende på utrustning och modell är körprogramsväljare DYNAMIC SELECT antingen grundutrustning eller tillval.

Tillvalet **sport-direktstyrning** består av en hastighetsanpassad servostyrning med en variabel utväxling som anpassas till rattvinkeln. På till exempel kurviga vägar innebär detta mer dynamiska styrreaktioner samtidigt som spårstabiliteten ökar vid körning rakt fram.

Fyrhjulsdraft 4MATIC (beroende på modell) ger bästa möjliga förhållande mellan dynamik, grepp och effektivitet i alla kör situationer. Detta är möjligt tack vare en helt variabel fördelning av vridmomentet, från ren framhjulsdraft till en fördelning på 50:50.

Nya A-Klass med ny effektivitet

Nya **A 180 d BlueEFFICIENCY Edition** är utrustad med en rad tekniska åtgärder som exempelvis sänkt kaross som påverkar luftmotståndet. Till sammans med bland annat växellådans utväxling hjälper detta till att sänka förbrukningen och CO₂-utsläppen. För alla drifttyper finns nu även en **ECO-indikering** på kombiinstrumentet som utgör en väl synlig motivation till att köra bränslesnålt. Nya generationen A-Klass sparar förresten bara in där det behövs. Flera av motorerna har fått högre prestanda och ger ännu mer dynamisk körning.

MANUELL ELLER AUTOMATISK VÄXLING?

Med korta, direkta växelvägar växlar den **6-växlade manuella växellådan** jämnt och snabbt och med hög växlingskomfort.

7G-DCT-dubbelkopplingslådan (tillval) ger snabba växlingar utan avbrott i dragkraften. Växlingskaraktistiken kan ställas in i olika lägen mellan ekonomisk och sportig körning med hjälp av körprogramsväljare DYNAMIC SELECT.

↘ LÄS MER

Från minimalt CO₂-utsläpp till maximal prestanda: Motorprogrammet har något för alla smaker. Du hittar alla versioner och tekniska värden på sidorna 62/63.





A 250 Sport och A 250 Sport 4MATIC – engineered by AMG

Högre prestanda, sportiga designdetaljer, exklusiv utrustning och AMG kördynamikkomponenter – det är sportmodellen av nya generationen A-Klass. Stig in och låt dig svepas med.

HÖJDPUNKTER EXTERIÖRT

AMG Line

Röda dekordetaljer på frontspoiler och bakkjol

Diamantgrill med pins i krom, lamell lackerad i högblankt svart

AMG lättmetallfälgar i 5-ekerdesign, lackerade i svart och glanssvarvade, med däck 235/40 R 18

AMG sportparameterstyrning

Sportchassi engineered by AMG, sänkt med 15 mm

Röda bromsok fram och bak med Mercedes-Benz-inskription

Sportigare avstämd motor, växellåda och gaspedal

AMG bakvinge (tillval)

HÖJDPUNKTER INTERIÖRT

AMG Line

designo säkerhetsbälten, röda

Luftmunstycken med röd ring och kryss i silverkrom

Manchestermattor med svart kant och röd dekorationsöm samt texten "Sport"

AMG Performance-stolar (tillval, se detaljbild ovan)







Är du redo för nya Mercedes-AMG A 45 4MATIC?

Baserad på en av de starkaste 4-cylindriga motorerna i serietillverkning. Vässad med beprövade komponenter från motorsporten och präglad av omisskännlig design från AMG. Låt oss presentera nya Mercedes-AMG A 45 4MATIC. Har du en gång sett den lär du komma ihåg den.

HÖJDPUNKTER EXTERIÖRT

AMG frontspoiler med frontläpp i matt titangrått och svarta flics

AMG kylargrill med dubbellamell i silverkrom och AMG-inskription

AMG sidokjolar med inlägg i matt titangrått

AMG bakkjol med diffusor

AMG sportavgassystem med två kromade dubbla slutrör

AMG lättmetallfälgar i 10-ekerdesign, lackerade i titangrått och glanssvarvade, med däck 235/40 R 18

AMG lättmetallfälgar i krysskerdesign, lackerade i titangrått och glanssvarvade, med däck 235/35 R 19 (tillval, se detaljbild till vänster)

AMG spoilerkant

Statiska LED-strålkastare

HÖJDPUNKTER INTERIÖRT

Treekrad multifunktionssporträtt i läder med perforering i greppet och röda dekorationssömmar, avfasad nedtill, med 12 knappar

AMG kombiinstrument

AMG DRIVE UNIT, inklusive AMG DYNAMIC SELECT körprogramsväljare

AMG instegslistor i borstat rostfritt stål fram

Sportstolar med klädsel i konstläder ARTICO/mikrofiber DINAMICA

designo säkerhetsbälten, röda

AMG golvmattor

Luftmunstycken med röd ring och kryss i silverkrom



Teknik i Mercedes-AMG A 45 4MATIC

När det gäller Mercedes-AMG börjar vi tänka high performance långt innan bilen är ute på vägarna. Enligt AMG-filosofin "One Man - One Engine" tillverkas AMG:s 4-cylindriga 2,0-liters turbomotor för hand. När arbetet är klart signeras AMG motorplaketten av ansvarig tekniker. Med 475 Nm och 280 kW (381 hk) är denna motor en av världens starkaste 4-cylindriga motorer i serieproduktion.

AMG TEKNIKPAKET

AMG SPEEDSHIFT DCT 7-stegad sportväxellåda

AMG DYNAMIC SELECT körprogram

AMG Performance 4MATIC fyrhjulsdrift

AMG axlar med separata hjulspindlar fram och AMG specifik elastokinematik

AMG sportchassi

AMG högeffektsbromssystem med ventilerade och hålborrade bromsskivor samt grålackerat bromsok med AMG inskription

Elektronisk sladdparering ESP®, tre lägen

AMG sportparameterstyrning

AMG kylning med extra vattenkylare i hjulhuset

AMG Performance Studio

I AMG Performance Studio hittar du ett brett utbud av tillval som ger Mercedes-AMG A 45 4MATIC ännu mer dynamik och karaktär från AMG. En kördynamisk höjdpunkt är AMG DYNAMIC PLUS-paketet. Paketet omfattar bland annat en differentialbroms på framaxeln som ger ett extremt effektivt grepp när du kör sportbetonat.



HÖJDPUNKTER FRÅN AMG PERFORMANCE STUDIO

AMG Night Package

AMG Aerodynamikpaket

AMG ytterbackspegelkåpor i kolfiber

AMG DYNAMIC PLUS-paket, inklusive differentialbroms på framaxeln

AMG RIDE CONTROL sportchassi med adaptiv stötdämpning med två lägen och extra RACE-körprogram

Rödlackerade bromsok med svart AMG-inskription

AMG Performance-avgassystem, inklusive knapp i den övre kontrollpanelen för ett ännu mer inspirerande motorljud i kupén

AMG Performance-rätt, AMG E-SELECT växelväljare och huvudnyckel med AMG emblem

AMG Performance-stolar

AMG Driver's Package (maxhastigheten begränsad till 270 km/h, deltagande i förutbildning på AMG Driving Academy)





Grundutförande*

Till och med de anspråkslösa detaljerna håller högsta kvalitet. Även delar som knappt syns är noggrant bearbetade och exakt måttanpassade. Här finns även skyddsåtgärder för de mest oväntade och allvarliga situationerna. Denna lyx får du i grundutförandet i alla bilar från Mercedes.

↘ LÄS MER

Du hittar all grundutrustning på www.mercedes-benz.se

* Marknadsförs ej i Sverige.

HÖJDPUNKTER EXTERIÖRT

Stålfälgar med fälgsidor i 10-hålsdesign, med däck 195/65 R 15 (beroende på modell stålfälgar med fälgsidor i 10-hålsdesign, med däck 205/55 R 16 eller lättmetallfälgar i 10-ekerdessign, med däck 225/45 R 17)

Diamantgrill i högblankt svart

Avgassystem utan synliga slutrör

Fönsterkantlister i matt svart

Dörrhandtag och stötfångare lackerade i bilens kulör

Komfortchassi

HÖJDPUNKTER INTERIÖRT

Stolar med klädsel i tyg Venlo

Paneler med strukturerad yta

Multifunktionsratt i trekerdesign med tolv knappar

Innertak i kristallgrått tyg

Klimatanläggning

Audio 5 USB







Världsvant elegant – designversion Style Line

Designversion Style Line (svensk standard) framhäver bilens individuella karaktär. Här finns lättmetallfälgar i 10-ekersdesign, sportstolar med specifik design, svart diamantgrill med en lamell i bilens kulör och krominlägg samt en kromad dekorationslist på stötfångaren fram.

HÖJDPUNKTER EXTERIÖRT

Lättmetallfälgar i 10-ekersdesign med däck 205/55 R 16 (beroende på modell lättmetallfälgar i 10-ekersdesign med däck 225/45 R 17)

Diamantgrill i högblankt svart, lamell lackerad i bilens kulör med krominlägg

Fönsterkantlister i krom

Kromad dekorationslist i stötfångaren fram

HÖJDPUNKTER INTERIÖRT

Sportstolar med klädsel i konstläder ARTICO/tyg Messancy med applikationer i grönt eller rött och dekorationsömmar

Säteskomfortpaket, inklusive inställning av sätesdynan i längdled

Paneler med strukturerad yta

Luftmunstycken med ring och kryss i silverkrom

Ljusreglage i högblankt svart med ring i silverkrom

Skyddslock för förvaringsfacket i mittkonsolen

Multifunktionshållare i mittkonsolen

Grått innertak (svart innertak som tillval)





Inspirerande progressiv – designversion Urban Line

Designversion Urban Line framhäver bilens sportighet med bland annat lättmetallfälgar i 5-dubbelekerdesign, sportstolar, kromade slutrör samt svart diamantgrill med silverfärgad lamell och krominlägg.

HÖJDPUNKTER EXTERIÖRT

Lättmetallfälgar i 5-dubbelekerdesign med däck 235/45 R 17

Diamantgrill i högblankt svart, silverlackerade lameller med krominlägg

Dubbelt avgassystem med kromade slutrör

Fönsterkantslister i krom

Kromad dekorationslist i stötfångaren fram och bak

HÖJDPUNKTER INTERIÖRT

Sportstolar med klädsel i konstläder ARTICO/tyg Larochette med dekorationssömmar

Säteskomfortpaket, inklusive inställning av sätesdynan i längdled

Paneler med schackmönster

Luftmunstycken med ring och kryss i silverkrom

Trekrad multifunktionsratt i läder med dekorationssömmar och perforering i greppet

Kombiinstrument med runda tubinstrument, chequered flag-design och röda visare



Medryckande och dynamisk – AMG Line

Kraftfull AMG Styling. AMG lättmetallfälgar. Sportpedalställ i borstat rostfritt stål med gumminoppor. Sänkt sportchassi. Det är så högsta prestanda ser ut idag. Är du i form för att hänga med?

HÖJDPUNKTER EXTERIÖRT

AMG Styling med frontspoiler och bakkjol samt sidokjolar

AMG lättmetallfälgar i 5-dubbelekerdesign, lackerade i titangrått och glanssvavade, med däck 225/40 R 18

Diamantgrill med pins i krom, silverlackerad lamell och krominlägg

Dubbelt avgassystem med kromade slutrör

Sänkt sportchassi (tillval: sänkt komfortchassi)

Sport-direktstyrning

Hålborrade bromsskivor fram

Bromsok med Mercedes-Benz-inskription fram

HÖJDPUNKTER INTERIÖRT

Sportstolar med klädsel i konstläder ARTICO/mikrofiber DINAMICA och röda dekorationssömmar

Paneler i kolfiberdesign

Körprogramsväljare DYNAMIC SELECT

Trekrad multifunktionssporträtt i läder med avfasad undersida

Kombiinstrument med runda tubinstrument, chequered flag-design och röda visare

Luftmunstycken med ring och kryss i silverkrom

Sätteskomfortpaket, inklusive inställning av sätesdynans djup

Sportpedalställ i borstat rostfritt stål med gumminoppor





Exklusivpaket

Komfort, kvalitet och design på en exklusiv nivå. Högklassig inredning kombineras med stil. De eluppvärmbara sportstolarna med svankstöd med fyrvägsinställning och inställning av sätesdyna i längdled, multifunktionsratten och växelspaken är klädda i läder, medan instrumentpanelen och dörrklädseln matchar i konstläder ARTICO. Dekorationssömmar och designdetaljer i silverkrom är exklusiva utropstecken. Praktiska detaljer som multifunktionshållare, komfortlåssystem och 12 V-uttag bak i bilen kompletterar paketet.

AMG Exklusivpaket

Maximal exklusivitet, individualitet och sportighet. Detta utrustningspaket bygger på AMG Line eller Mercedes-AMG A 45 4MATIC och omfattar bland annat eluppvärmbara sportstolar med svankstöd med fyrvägsinställning och inställning av sätesdyna i längdled. Klädseln i svart läder RED CUT förstärker den sportiga känslan. Instrumentpanelen och dörrklädseln matchar i konstläder ARTICO. Multifunktionssportratten är avfasad nedtill, har perforering i greppet och 12 funktionsknappar som framhäver den atletiska karaktären. Denna förstärks ytterligare av röda kontrastsömmar som är ett återkommande inslag i designen.



Night Package

Svart, sportig och uttrycksfull. Night Package bygger på designversionerna Style Line, Urban Line eller AMG Line. Paketet betonar bilens uttrycksfulla karaktär med markant exteriörutrustning och utvalda designdetaljer i svart. De glanssvarvade lättmetallfälgarna gnistrar i högblankt svart, precis som fönsterkantslisterna och dekorationslisterna nedtill i stötfångaren fram (designversion Style Line och Urban Line) och bak (designversion Urban Line). I kombination med AMG Line går även frontfläppen i högblankt svart. Värmedämpande mörktonade rutor från B-stolpen skyddar mot nyfikna blickar samtidigt som bilen får en spännande och ännu sportigare utstrålning.

Tillvalsutrustning

Det finns näst intill oändliga möjligheter för dig att göra A-Klass till din egen. Här finns allt från små detaljer för det lilla extra till komfortutrustning som tills för inte så länge sedan bara fanns för lyxmodellerna. Välj och vraka i lugn och ro i den här katalogen, i prislistan eller på internet. På www.mercedes-benz.se kan du konfigurera din nya, personliga A-Klass.

För att förhöja kupéns kvalitetsintryck och förbättra sikten i bilen finns ett Belysnings- och siktpaket. Ytterligare en finess är tillvalet **panelbelysning**. Du kan välja mellan tolv färger för att skapa en helt personlig stämning i kupén.

Med sina stora glasytor ger tillvalet **panoramataklucka** en mycket ljus och trevlig miljö. Den består av ett eldrivet glassoltak för god ventilation i kupén och en vindavvisare i nät.

Förutom att de är snygga ökar de **statiska LED-strålkastarna** säkerheten vid mörkerkörning tack vare bred ljusfördelning, en ljusfärg som ligger nära dagsljus och låg energiförbrukning. En del i utrustningen är "hitta hem"-belysning som hälsar föraren välkommen med ett ljusspel när bilen låses upp.

Med tolv högtalare, inklusive baslåda, och en 9-kanals DSP-förstärkare ger det 450 watt starka **Harman Kardon® Logic 7® surround soundsystemet** en fulländad ljudupplevelse.

Med det nyckellösa systemet **KEYLESS-GO** kan du öppna, starta och låsa bilen genom att enbart ha med dig den elektroniska nyckeln.

Med **backkamera** blir det både enklare och säkrare att backa, parkera och manöverköra. Backkameran startas automatiskt när backväxeln läggs i. Föraren kan tydligt se omgivningen bakom bilen med dynamiska stödlinjer på medieskärmen.



Originaltillbehör

Nya generationen A-Klass lämnar inte mycket övrigt att önska. Men om du ändå skulle komma på något, så kan vi erbjuda våra Originaltillbehör. Här hittar du nästan allt som gör din körning snyggare och mer personlig. Varje tillbehör har utvecklats enligt Mercedes-Benz höga kvalitetskrav.

Takspoilern gör att taket ser längre ut och ger bilens bakparti ett sportigare och mer dynamiskt utseende. Grundlackering av hög kvalitet gör att du kan få lacken i den kulör du önskar.

Dekorationslisten baktill är gjord i verklighetstrogen kolfiberoptik och har en individuell och spännande 3D-design som framhäver bilens dynamiska utseende.

Lättmetallfälgar i 5-dubbelekerdesign, lackerade i svart med rött fälghorn, med däck 225/40 R 18 (kod A246 401 0600 9Y23, se detaljbild nere t.v.).

Lättmetallfälgar i 5-trippelekerdesign, lackerade i svart och glanssvarvade, med däck 225/40 R 18 (kod A246 401 2202 7X23, se detaljbild nere t.h.).

↘ LÄS MER

Upptäck hela sortimentet online på
www.mercedes-benz-accessories.com





R78



R48



52R



612



R15



R38



678



791

Fälgar

Alla bilar måste ha hjul. Men det skadar ju inte om de är individuella och snygga också. Knappast något annat är så viktigt för drömbilen som de perfekta fälgarna. Därför kan vi erbjuda ett extra stort utbud av fälgar.

GRUNDTRUSTNING OCH TILLVAL

R78 Lättmetallfälg i 5-dubbelekerdesign, lackerad i svart och glanssvarvad, med däck 205/55 R 16

R15 Lättmetallfälg i 5-dubbelekerdesign, lackerad i himalayagrått, med däck 225/45 R 17

R48 Lättmetallfälg i 5-dubbelekerdesign, lackerad i himalayagrått och glanssvarvad, med däck 225/45 R 17

R38 Lättmetallfälg i 5-dubbelekerdesign, lackerad i svart och glanssvarvad, med däck 225/40 R 18

52R Lättmetallfälg i 5-ekerdesign, lackerad i svart och glanssvarvad, med däck 225/40 R 18

AMG

678 AMG lättmetallfälg i 5-dubbelekerdesign, lackerad i titanrått och glanssvarvad, med däck 225/40 R 18

612 AMG lättmetallfälg i 5-dubbelekerdesign, lackerad i svart och glanssvarvad, med däck 225/40 R 18

791 AMG lättmetallfälg i multiekerdesign, lackerad i titanrått och glanssvarvad, med däck 225/40 R 18



646



637



638 780



61



774



693



99R 787



646 AMG lättmetallfälg i multi-ekerdesign, lackerad i svart med glanssvarvat fälghorn, med däck 225/40 R 18

774 AMG lättmetallfälg i 5-ekerdesign, lackerad i svart och glanssvarvad, med däck 235/40 R 18

637 AMG lättmetallfälg i 5-dubbelekerdesign, lackerad i svart och glanssvarvad, med däck 235/40 R 18

693 AMG lättmetallfälg i multi-ekerdesign, lackerad i svart och glanssvarvad, med däck 235/35 R 19

638 AMG lättmetallfälg i kryssekerdesign, lackerad i titan-grått och glanssvarvad, med däck 235/35 R 19

99R AMG lättmetallfälg i kryssekerdesign, lackerad i matt svart med glanssvarvat fälghorn, med däck 235/35 R 19

780 AMG lättmetallfälg i multi-ekerdesign, lackerad i titan-grått och glanssvarvad, med däck 235/35 R 19

787 AMG lättmetallfälg i multi-ekerdesign, lackerad i matt svart med glanssvarvat fälghorn, med däck 235/35 R 19

↳ MER INFORMATION

om fälgarna och deras tillgänglighet samt om Mercedes-Benz Originaltillbehör får du hos din Mercedes-Benz återförsäljare eller på www.mercedes-benz-accessories.com

Tekniska data

DIESELMOTORER	A 180 d	A 180 d BE Edition	A 200 d	A 200 d 4MATIC	A 220 d	A 220 d 4MATIC
Motortyp/antal cylindrar	R4	R4	R4	R4	R4	R4
Cylindervolym, cm ³	1 461	1 461	2 143	2 143	2 143	2 143
Effekt ¹ , kW (hk) vid v/min	80 (109)/4 000	80 (109)/4 000	100 (136)/3 200–4 000	100 (136)/3 400–4 400	130 (177)/3 600–3 800	130 (177)/3 600–3 800
Vridmoment ¹ , Nm vid v/min	260/1 750–2 500	260/1 750–2 500	300/1 400–3 000	300/1 400–3 000	350/1 400–3 400	350/1 400–3 400
Växellåda	6-växlad, manuell [7G-DCT]	6-växlad, manuell	6-växlad, manuell [7G-DCT]	- [7G-DCT]	- [7G-DCT]	- [7G-DCT]
Acceleration 0–100 km/h, s [7G-DCT]	11,3 [11,3]	11,3	9,3 [8,8]	- [8,8]	- [7,5]	- [7,5]
Topp hastighet, ca km/h	190	190	210	210	224	220
Däckdimension fram	205/50 R 16	205/50 R 16	205/55 R 16	205/55 R 16	225/45 R 17	225/45 R 17
Däckdimension bak	205/50 R 16	205/50 R 16	205/55 R 16	205/55 R 16	225/45 R 17	225/45 R 17
Bränsle	Diesel	Diesel	Diesel	Diesel	Diesel	Diesel
Bränsleförbrukning ³ , l/100 km						
Stadskörning [7G-DCT]	4,3–4,6 [4,2–4,3]	3,9–3,9	5,2–5,7 [4,6–4,9]	- [5,5–5,7]	- [4,8–5,0]	- [5,5–5,7]
Landsvägskörning [7G-DCT]	3,4–3,8 [3,4–3,7]	3,2–3,2	3,4–3,8 [3,4–3,7]	- [4,1–4,4]	- [3,5–3,7]	- [4,1–4,4]
Blandad körning [7G-DCT]	3,7–4,1 [3,7–3,9]	3,5–3,5	4,1–4,5 [3,8–4,1]	- [4,6–4,9]	- [4,0–4,2]	- [4,6–4,9]
Koldioxidutsläpp ³ , g/km blandad körning [7G-DCT]	98–107 [98–104]	89–89	106–116 [99–108]	- [121–127]	- [104–109]	- [121–127]
Utsläppsklass ⁴ /energi klass ⁵ [7G-DCT]	Euro 6/A+ [A+]	Euro 6/A+	Euro 6/A [A+]	Euro 6/- [A]	Euro 6/- [A+]	Euro 6/- [A]
Tankvolym, varav reserv, ca l	50/6,0	40/6,0	50/6,0	56/6,0	50/6,0	56/6,0
Bagageutrymmets volym ⁶ , l	341–1 157	341–1 157	341–1 157	341–1 157	341–1 157	341–1 157
Vändradie, m	11,00	11,00	11,00	11,00	11,00	11,00
Tjänstevikt ⁷ , kg [7G-DCT]	1 395/565 [1 425/535]	1 385/465	1 455/555 [1 485/525]	- [1 545/515]	- [1 485/525]	- [1 545/515]
Totalvikt, kg [7G-DCT]	1 960 [1 960]	1 850	2 010 [2 010]	- [2 060]	- [2 010]	- [2 060]

Det bästa för motorn:
Mercedes-Benz Originalmotorolja.

¹ Uppgifter om effekt och vridmoment enligt EG-direktiv nr 595/2009 i dess gällande lydelse. ² Elektroniskt begränsad. ³ Angivna värden om bränsleförbrukning och koldioxidutsläpp har beräknats enligt föreskriven mätmetod (§2 Nrn. 5, 6, 6a Pkw-EnVKV i dess gällande lydelse). Angivna värden avser inte ett enskilt fordon och är inte en del av erbjudandet, utan tjänar enbart som jämförelse med andra fordon. Samtliga utsläppsvärden gäller bil i grundversion. Högre utrustningsnivå, svensk standardutrustning, större däckdimension och högre vikt kan ge högre bränsleförbrukning och koldioxidutsläpp. Fordonsindividuella uppgifter om förbrukning och utsläpp finns på Konsumentverkets webbtjänst www.bilsv.se. ⁴ Gäller endast

BENSINMOTORER	A 180	A 200	A 220 4MATIC	A 250	A 250 4MATIC	A 250 Sport	A 250 Sport 4MATIC	Mercedes-AMG A 45 4MATIC
Motortyp/antal cylindrar	R4	R4	R4	R4	R4	R4	R4	R4
Cylindervolym, cm ³	1 595	1 595	1 991	1 991	1 991	1 991	1 991	1 991
Effekt ¹ , kW (hk) vid v/min	90 (122)/ 5 000	115 (156)/ 5 300	135 (184)/ 5 500	155 (211)/ 5 500	155 (211)/ 5 500	160 (218)/ 5 500	160 (218)/ 5 500	280 (381)/ 6 000
Vridmoment ¹ , Nm vid v/min	200/1 250-4 000	250/1 250-4 000	300/1 200-4 000	350/1 200-4 000	350/1 200-4 000	350/1 200-4 000	350/1 200-4 000	475/2 250-5 000
Växellåda	6-växlad, manuell [7G-DCT]	6-växlad, manuell [7G-DCT]	- [7G-DCT]	- [7G-DCT]	- [7G-DCT]	- [7G-DCT]	- [7G-DCT]	- [AMG SPEEDSHIFT DCT 7-stegad sportväxellåda]
Acceleration 0-100 km/h, s [7G-DCT]	8,9 [8,6]	8,1 [7,8]	- [6,9]	- [6,4]	- [6,4]	- [6,3]	- [6,3]	- [4,2]
Topphastighet, ca km/h	202	224	228	240	240	240	240	250 ²
Däckdimension fram	195/65 R 15	205/55 R 16	205/55 R 16	225/45 R 17	225/45 R 17	235/40 R 18	235/40 R 18	235/40 R 18
Däckdimension bak	195/65 R 15	205/55 R 16	205/55 R 16	225/45 R 17	225/45 R 17	235/40 R 18	235/40 R 18	235/40 R 18
Bränsle	Bensin 95 oktan	Bensin 95 oktan	Bensin 95 oktan	Bensin 95 oktan	Bensin 95 oktan	Bensin 95 oktan	Bensin 95 oktan	Bensin 98 oktan
Bränsleförbrukning ³ , l/100 km								
Stadskörning [7G-DCT]	7,5-7,6 [6,7-6,8]	7,5-7,6 [6,7-6,8]	- [8,3-8,4]	- [7,8-7,9]	- [8,4-8,4]	- [8,0-8,0]	- [8,4-8,4]	- [9,2-9,6]
Landsvägskörning [7G-DCT]	4,3-4,6 [4,2-4,6]	4,4-4,6 [4,2-4,6]	- [5,2-5,5]	- [4,8-4,9]	- [5,4-5,5]	- [5,1-5,1]	- [5,6-5,6]	- [5,6-6,0]
Blandad körning [7G-DCT]	5,5-5,7 [5,1-5,4]	5,5-5,7 [5,1-5,4]	- [6,3-6,6]	- [5,8-6,0]	- [6,5-6,6]	- [6,2-6,2]	- [6,6-6,6]	- [6,9-7,3]
Koldioxidutsläpp ³ , g/km blandad körning [7G-DCT]	127-134 [119-126]	128-134 [119-126]	- [148-154]	- [136-139]	- [152-154]	- [143-143]	- [154-154]	- [162-171]
Utsläppsklass ⁴ /energiklass ⁵ [7G-DCT]	Euro 6/B [B]	Euro 6/B [B]	Euro 6/- [C]	Euro 6/- [C]	Euro 6/- [C]	Euro 6/- [C]	Euro 6/- [C]	Euro 6/- [D]
Tankvolym, varav reserv, ca l	50/6,0	50/6,0	56/6,0	50/6,0	56/6,0	50/6,0	56/6,0	56/8,0
Bagageutrymmets volym ⁶ , l	341-1 157	341-1 157	341-1 157	341-1 157	341-1 157	341-1 157	341-1 157	341-1 157
Vändradie, m	11,00	11,00	11,00	11,00	11,00	11,00	11,00	11,04
Tjänstevikt ⁷ , kg [7G-DCT]	1 370/565 [1 395/540]	1 370/565 [1 395/540]	- [1 500/515]	- [1 435/525]	- [1 505/525]	- [1 455/505]	- [1 505/525]	- [1 555/495]
Totalvikt, kg [7G-DCT]	1 935 [1 935]	1 935 [1 935]	- [2 025]	- [1 960]	- [2 030]	- [1 960]	- [2 030]	- [2 050]

inom EU. Nationella avvikelser kan förekomma. ³ Värdena har fastställts baserat på uppmätt CO₂-utsläpp med hänsyn till bilens vikt. ⁴ Uppgifter enligt direktiv 2007/46/EG i dess gällande lydelse. ⁵ Uppgifter enligt direktiv 92/21/EG i dess gällande lydelse (vikt i körklart tillstånd, bränsletanken fylld till 90%, med förare, 68 kg, och bagage, 7 kg) för bilar i grundutförande. Tillval och tillbehör kan ge en högre tjänstevikt, med reducerad lastförmåga till följd. Värden inom hakparentes gäller för motorer i kombination med tillval automatväxellåda. Du hittar fler tekniska data på www.mercedes-benz.se

Mått

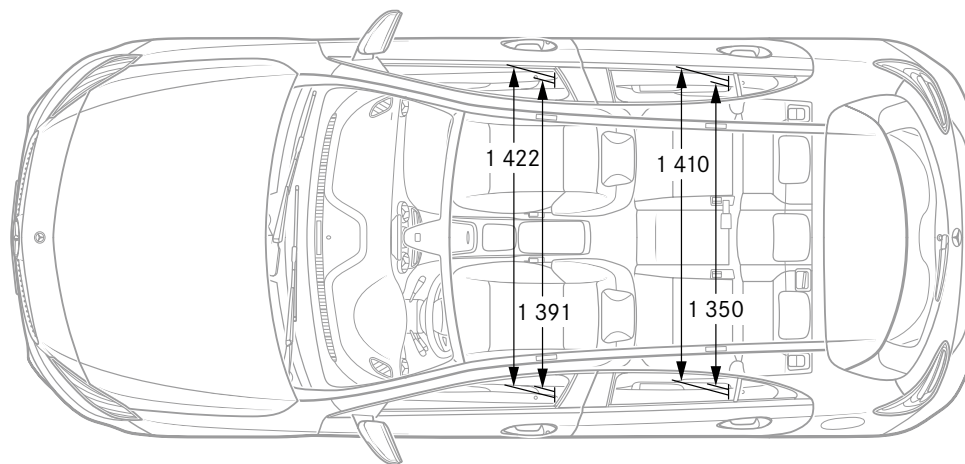
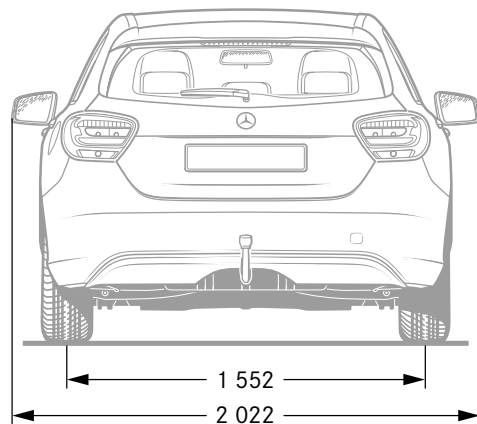
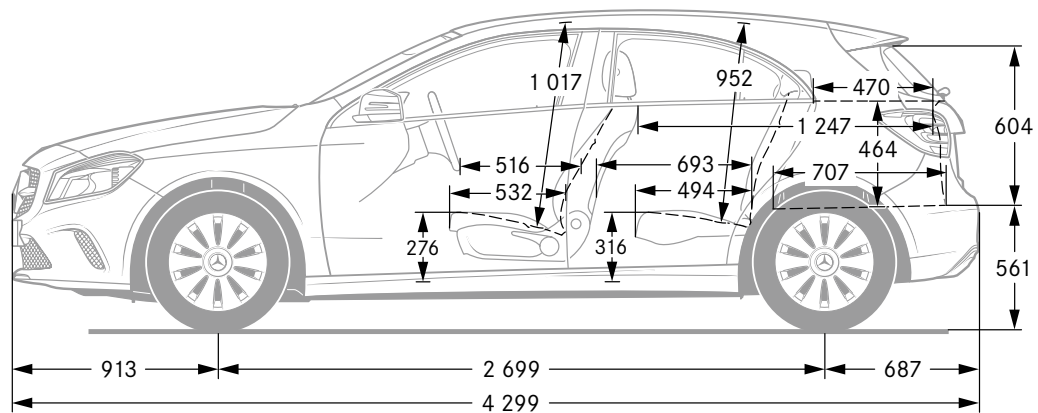
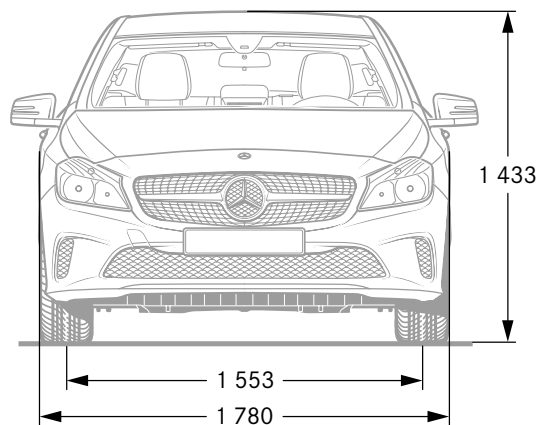

Klädslar och paneler

Klädslar

- 001 Tyg Venlo svart¹
- 021 Tyg Hilversum svart²
- 028 Tyg Hilversum kristallgrått²
- 111 Konstläder ARTICO svart²
- 118 Konstläder ARTICO kristallgrått²
- 461 Konstläder ARTICO/tyg Messancy Style svart/grönt³
- 471 Konstläder ARTICO/tyg Messancy Style svart/rött³
- 361 Konstläder ARTICO/tyg Larochette Urban svart³
- 368 Konstläder ARTICO/tyg Larochette Urban kristallgrått³
- 651 Konstläder ARTICO/mikrofiber DINAMICA AMG Line svart³
- 801 Läder Exklusivpaket svart³
- 804 Läder Exklusivpaket nötblunt³
- 855 Läder Exklusivpaket saharabeige/svart³
- 811 Läder AMG Exklusivpaket svart RED CUT³

Paneler

Med strukturerad yta (grundutrustning, Sätesskomfortpaket, designversion Style Line)

Schackmönster (designversion Urban Line)

Kolfiberdesign (AMG Line, Mercedes-AMG A 45 4MATIC, AMG Exklusivpaket)

Läderdesign med perforering (Exklusivpaket)

Grundutrustning



Sätesskomfortpaket⁴

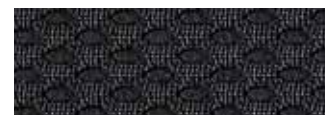
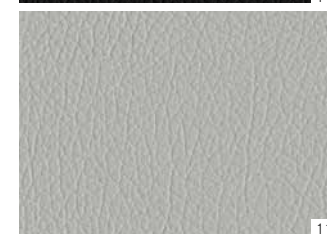
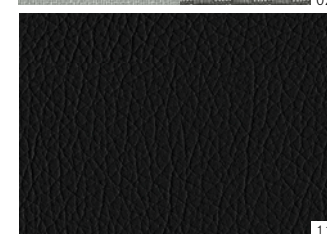
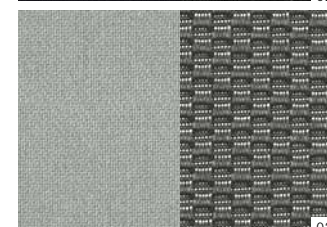

¹ Standardstol. ² Komfortstol. ³ Sportstol. ⁴ Tillval.

Style Line⁴

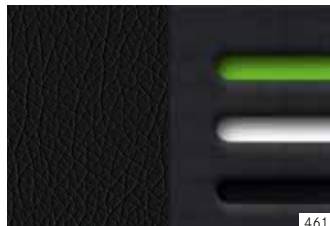

461

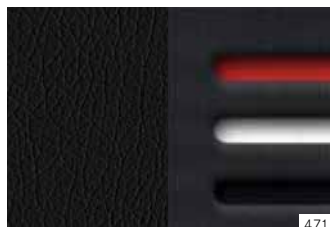

471

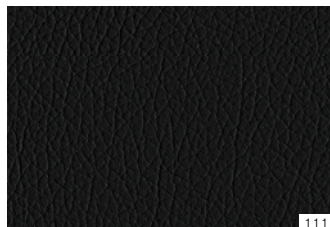

111



118

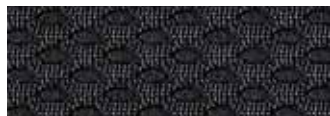

Urban Line⁴



361

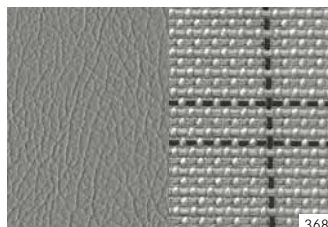

368

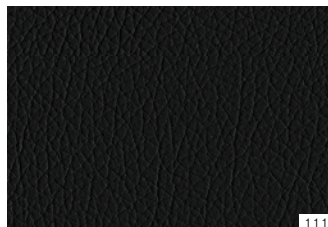

111



118

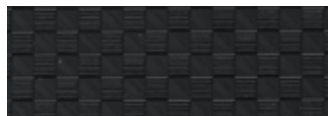

AMG Line⁴/Mercedes-AMG A 45 4MATIC

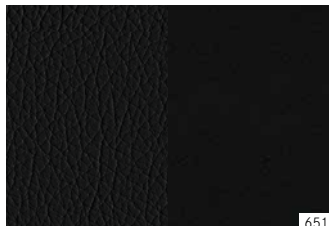

651



Exklusivpaket⁴

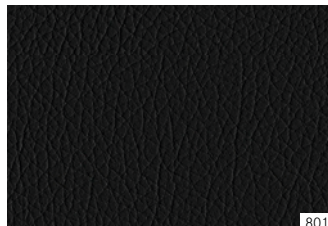

801



804

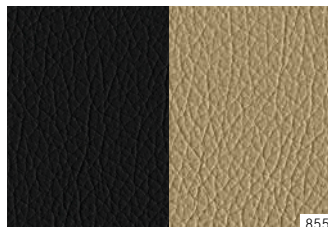

855



AMG Exklusivpaket⁴



811



Lacker

Solida lacker



589



650



696

Metalliclacker¹



162



175



191

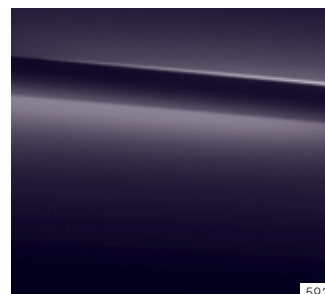

592



761

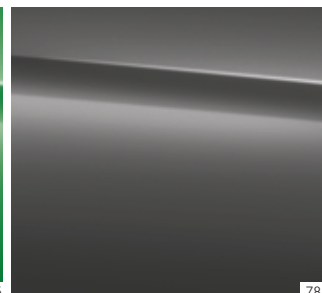

787

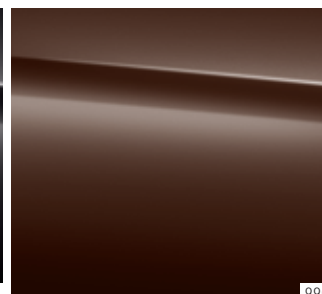

990

designo lack¹

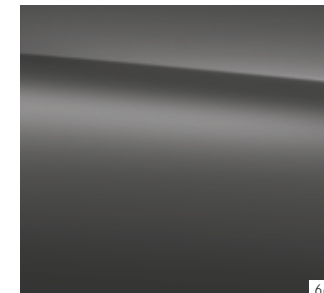

662

Solida lacker

589 Jupiterröd

650 Cirrusvit

696 Nattsvart

Metalliclacker¹

162 Söderhavsblå

175 Elbaitgrön

191 Kosmossvart

592 Norrskensviolett

761 Polarsilver

787 Bergsgrå

990 Orientbrun

designo lack¹

662 designo magno mountaingrå

¹ Tillval.



Mercedes-Benz är en av de samarbetspartners som har varit med ända sedan stiftelsen "Laureus Sport for Good Foundation" grundades år 2000.

Sedan dess stödjer och sponsrar Mercedes-Benz det viktiga arbetet hos detta globala program, som med hjälp av olika idrottsprojekt vill ge ett bättre liv åt socialt utsatta eller sjuka barn och ungdomar. Laureus har blivit en viktig del av det samhällsansvar som vi på Mercedes-Benz tar på största allvar. Varje ny Mercedes kan därför betraktas som en ambassadör för våra värderingar. När du köper en Mercedes stödjer du stiftelsen "Laureus Sport for Good Foundation".

Om uppgifterna i denna katalog: Produktförändringar kan ha ägt rum efter manusstopp för denna trycksak (24 april 2015). Tillverkaren har rätt att införa konstruktions- och designändringar, avvikande färgnyanser och förändrad leveransomfattning, under förutsättning att dessa förändringar och avvikelser är skäliga ur ett kundperspektiv. Återförsäljare eller tillverkare kan använda beteckningar eller sifferuppgifter för beställning eller för en beställd produkt utan att några anspråk kan göras utifrån detta. Bildmaterialet kan innehålla tillbehör eller tillval som inte ingår i standardleveransomfattningen. Färgavvikelser kan förekomma av trycktekniska skäl. Denna trycksak har internationell spridning. Information om lagar, rättigheter och skatter är dock endast giltig i Tyskland vid broschyrens manusstopp. Kontakta din lokala Mercedes-Benz återförsäljare om du har frågor om vilka lagar och föreskrifter som gäller i Sverige.
www.mercedes-benz.se

Producentansvar för bilar. Vi tar hand om din Mercedes-Benz och ser till att den hanteras på ett miljömässigt riktigt sätt i enlighet med EU:s direktiv för hantering av uttjänta fordon. Fast det är ju många år innan du behöver tänka på det.

Det finns ett brett nätverk av insamlingsställen och demonteringsföretag som hjälper dig med återvinningen. Du kan lämna in din bil utan kostnad. Genom att lämna in din Mercedes för återvinning bidrar du till att sluta kretsloppet och spara på jordens resurser.

Du kan läsa mer på www.mercedes-benz.se